

# Notice d'utilisation UNICLIM

avec résistance électrique d'appoint

UN3RIS+B

UN3RIS+W

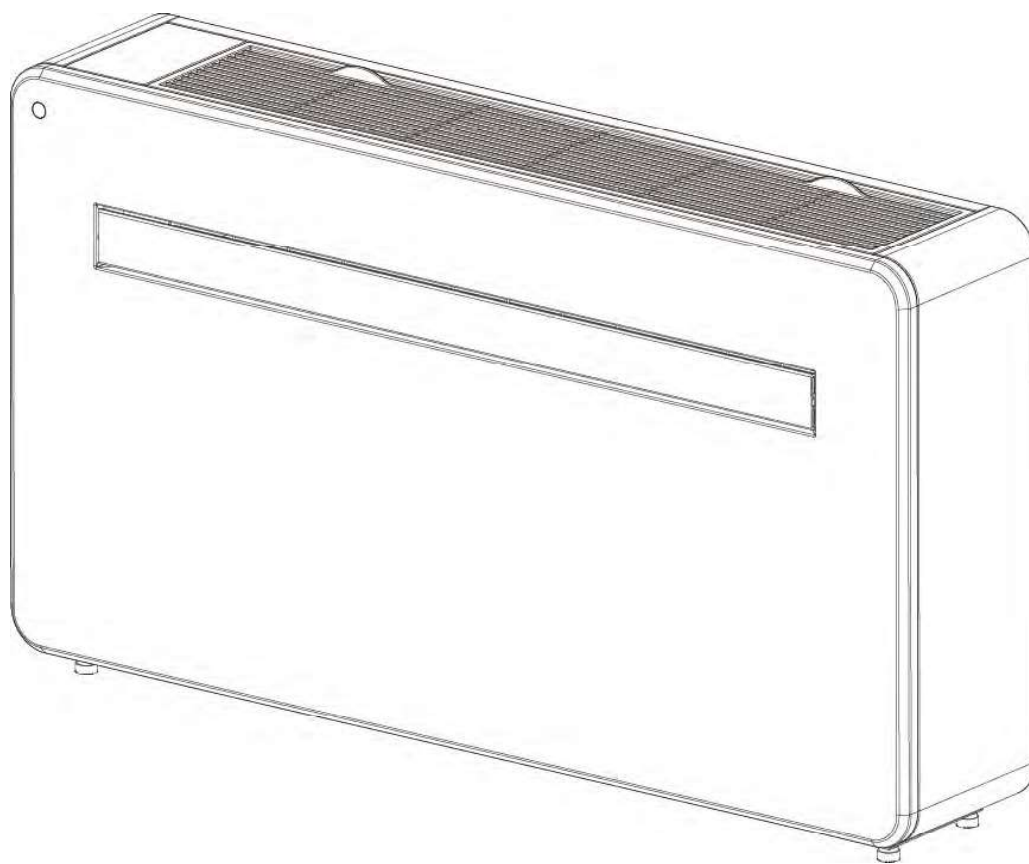

**FRICO**

# SOMMAIRE

INSTRUCTIONS DE SECURITE	2
PRESENTATION DU PRODUIT	4
SCHEMA DU PRODUIT	4
CARACTERISTIQUES	5
CE QUI EST INCLUS	5
OUTILS NECESSAIRES	6
INSTALLATION	7
FONCTIONNEMENT	10
PANNEAU DE CONTROLE	10
TELECOMMANDE	10
FONCTIONS	11
CONFIGURATION WIFI ET FONCTIONNALITÉS INTELLIGENTES	12
CONFIGURATION	12
CONTROLE DE L'APPAREIL VIA L'APPLICATION	17
AUTOMATISATION	19
DEPANNAGE	22
CODES D'ERREURS	23
DONNEES TECHNIQUES	24

# INSTRUCTIONS DE SECURITE

## IMPORTANT!

**LES CLIMATISEURS DOIVENT TOUJOURS ÊTRE STOCKÉS ET TRANSPORTÉS VERTICALEMENT, SINON DES DOMMAGES IRRÉPARABLES PEUVENT ÊTRE CAUSÉS AU COMPRESSEUR; EN CAS DE DOUTE, NOUS VOUS CONSEILLONS D'ATTENDRE AU MOINS 24 HEURES APRÈS L'INSTALLATION AVANT DE DÉMARRER L'APPAREIL.**



- Lisez attentivement les instructions avant d'installer et / ou d'utiliser l'appareil
- Cet appareil est pour un usage à l'intérieur uniquement.
- Cet appareil doit être branché uniquement sur une prise 220-240 V / 50 Hz équipée de la terre.
- L'installation doit être conforme aux réglementations du pays où l'appareil est utilisé.
- Si vous avez des doutes concernant la compatibilité de votre alimentation, faites la vérifier par un électricien qualifié.
- Ce climatiseur a été testé et peut être utilisé en toute sécurité. Cependant, comme pour tout appareil électrique, utilisez-le avec précaution.
- Débranchez l'alimentation de l'appareil avant le démontage, l'assemblage ou le nettoyage.
- Évitez de toucher les pièces mobiles de l'appareil.
- N'insérez jamais les doigts, les crayons ou tout autre objet à travers la grille de protection
- Cet appareil n'est pas destiné à être utilisé par des personnes (y compris des enfants) ayant des capacités physiques, sensorielles ou mentales réduites. Il n'est pas non plus destiné à être utilisé par des personnes qui manquent d'expérience et de connaissances, sauf si elles ont reçu une formation ou des instructions concernant l'utilisation de l'appareil par une personne responsable de leur sécurité.
- Ne laissez pas des enfants sans surveillance à proximité de l'appareil.
- Ne nettoyez pas l'appareil en le vaporisant ou en l'immergeant dans l'eau.
- Ne connectez jamais l'appareil à une prise électrique à l'aide d'une rallonge. Si une prise proche n'est pas disponible, une autre doit être installée par un électricien qualifié.
- N'utilisez pas l'appareil s'il n'a pas été entièrement installé en suivant les instructions fournies dans ce manuel.
- N'utilisez jamais cet appareil si le cordon ou la fiche sont endommagés. Assurez-vous que le cordon d'alimentation n'est pas étiré ou exposé à des objets / bords tranchants.
- Un cordon d'alimentation endommagé doit être remplacé par le fabricant ou un électricien qualifié afin d'éviter tout danger.
- Tout service autre que le nettoyage régulier ou le remplacement du filtre doit être effectué par un représentant de service autorisé. Le non-respect de cette consigne peut entraîner l'annulation de la garantie.
- N'utilisez pas l'appareil à d'autres fins que celles pour lesquelles il a été conçu.
- Évitez de redémarrer le climatiseur à moins que 3 minutes ne se soient écoulées depuis sa mise hors tension. Cela évite d'endommager le compresseur.
- Ne débranchez jamais l'appareil pour l'éteindre. Utilisez le bouton MARCHE / ARRÊT situé sur le panneau de contrôle.
- L'appareil ne doit pas être installé dans une buanderie ou des pièces humides.
- L'appareil doit être installé dans une pièce sans source d'ignition.

- L'appareil doit être installé sur un mur vertical solide et par une personne compétente. L'alimentation électrique ne doit être connectée qu'une fois l'installation terminée.
- Le gaz réfrigérant R290 est conforme aux directives environnementales européennes.
- R290 a un faible GWP (Global Warming Potential) de 3.
- Le climatiseur contient environ 290 g de gaz réfrigérant R290.
- N'installez pas et ne stockez pas l'appareil dans un espace dont la superficie est inférieure à 15 m<sup>2</sup> par unité. La pièce doit être conçue de manière à empêcher l'accumulation d'éventuelles fuites de gaz réfrigérant car il pourrait y avoir un risque d'incendie ou d'explosion si le réfrigérant entre en contact avec des radiateurs électriques, des cuisinières ou d'autres sources d'inflammation.
- Si l'appareil est installé, utilisé ou stocké dans une pièce non ventilée, la pièce doit être telle qu'elle empêche l'accumulation d'éventuelles fuites de gaz réfrigérant car il pourrait y avoir un risque d'incendie ou d'explosion en cas de contact entre le réfrigérant et des radiateurs électriques, des cuisinières ou d'autres sources d'inflammation.
- Le gaz réfrigérant peut être inodore.
- N'utilisez pas l'appareil et contactez le revendeur pour obtenir des conseils, si l'unité a subi des dommages susceptibles d'avoir compromis le système de réfrigération.
- Toute réparation ou entretien ne doit être effectué sur l'appareil que par un ingénieur qualifié. Avant d'ouvrir et de réparer l'appareil, l'ingénieur agréé doit être en possession d'une copie du manuel d'entretien du fabricant et doit suivre les informations de sécurité qu'il contient pour s'assurer que tous les dangers sont minimisés.
- Le système de réfrigérant ne doit pas être perforé.

### **Conseils de protection, d'économie d'énergie et de sécurité de l'appareil**

- Ne couvrez pas et ne restreignez pas le débit d'air des grilles de sortie ou d'entrée.
- Gardez les filtres propres. Dans des conditions normales, les filtres ne devraient avoir besoin d'être nettoyés qu'une fois toutes les trois semaines (environ). Étant donné qu'ils éliminent les particules en suspension, un nettoyage plus fréquent peut être nécessaire, selon la qualité de l'air.
- Pour le démarrage initial, réglez la vitesse du ventilateur au maximum et le thermostat à 4-5 degrés plus bas que la température actuelle. Après, réglez l'interrupteur du ventilateur sur bas et réglez le thermostat sur le réglage souhaité.
- Pour protéger l'appareil, nous vous recommandons de ne pas utiliser le mode

**REMARQUE:** certaines images et informations peuvent différer du produit final. Cela est dû à l'amélioration continue du produit.

# VUE D'ENSEMBLE

## SCHEMA DU PRODUIT

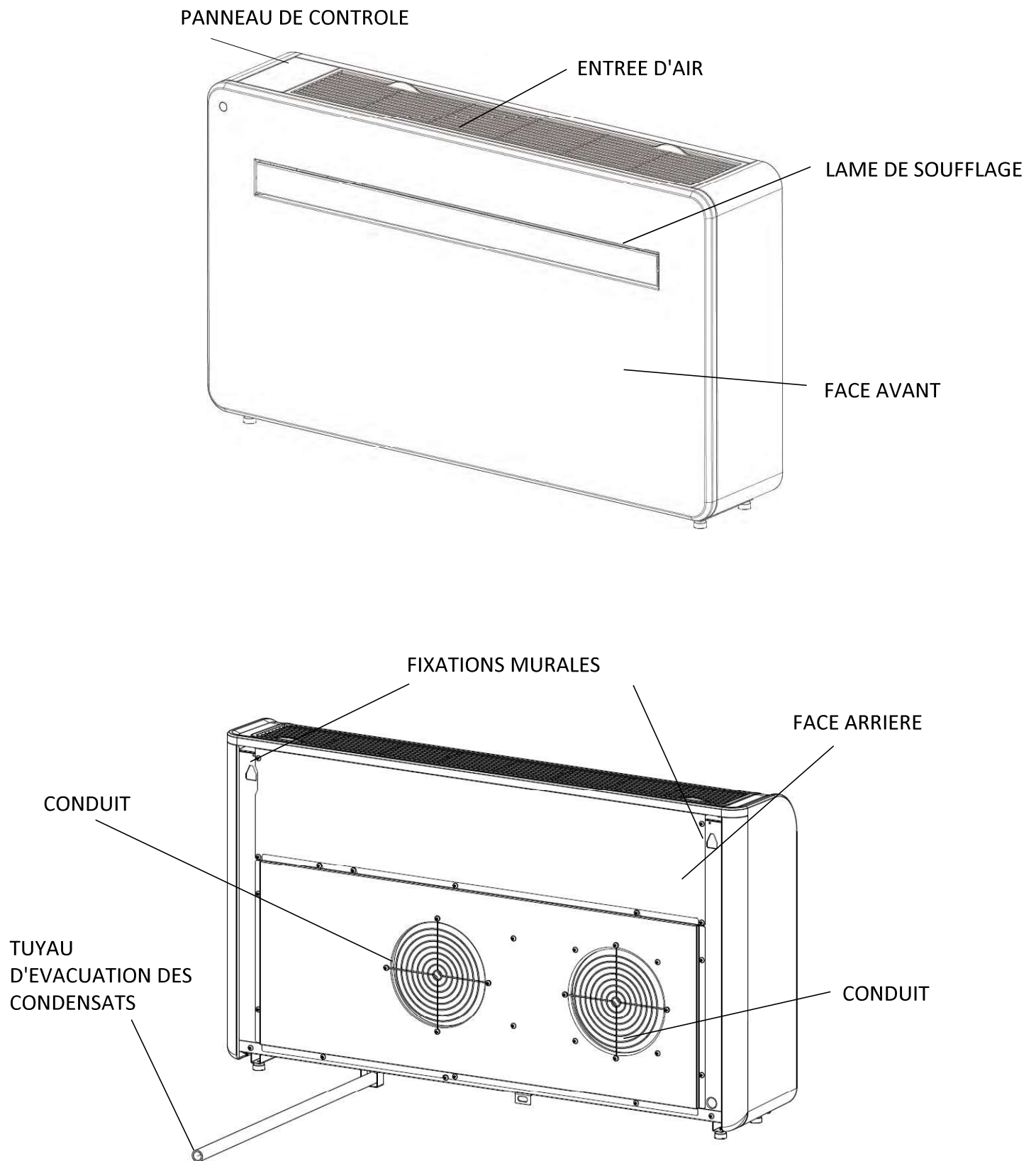

## CARACTERISTIQUES

- Utilisation intuitive
- Fonction auto-évaporative avec technologie d'économie d'énergie
- Design élégant qui s'intègre parfaitement dans n'importe quel style de maison
- Écran LED lumineux - Indique la température et le mode actuel
- Fonction de minuterie marche / arrêt - Vous permet de choisir le moment où l'appareil fonctionne
- Contrôle de l'application WIFI offrant des fonctionnalités supplémentaires
- Trois vitesses de ventilation
- Quatre modes pour répondre à tous vos besoins : refroidissement / chauffage / ventilateur / déshumidification.
- Mode silencieux, parfait pour une utilisation la nuit

## CE QUI EST INCLUS

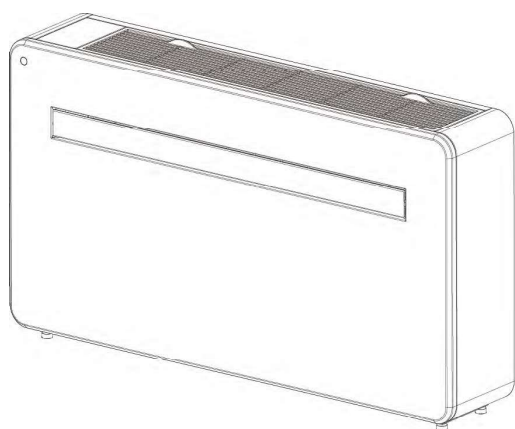

CLIMATISEUR

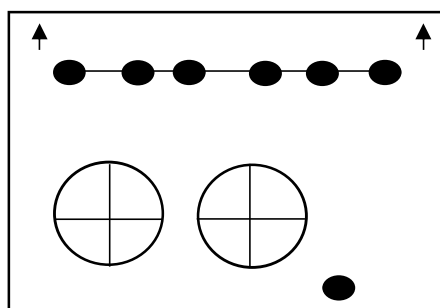

GABARIT DE POSE



VIS

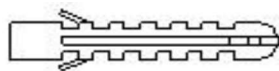

CHEVILLE

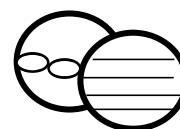

KIT DE GRILLES EXTERIEURES (X2)  
(CHAÎNE, COLLIER INTÉRIEUR ET  
GRILLE EXTÉRIEURE)

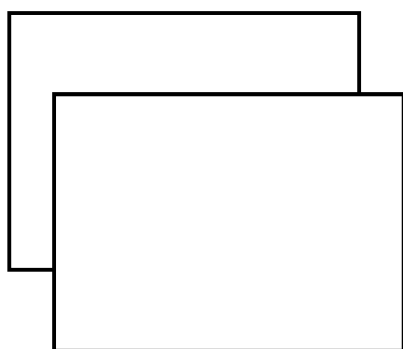

PLAQUES SOUPLES  
POUR PASSAGE MURAL  
(X2)

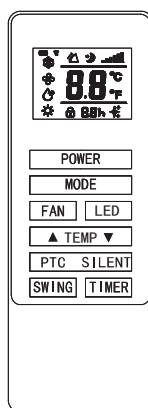

TELECOMMANDE

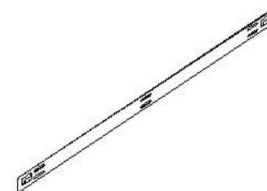

SUPPORT MURAL

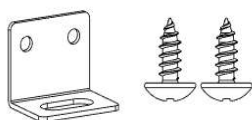

EQUERRE 4x10 VIS AUTOPERFORANTES

# INSTALLATION

## OUTILS NECESSAIRES

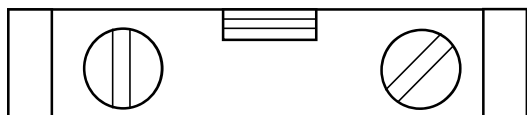

NIVEAU A BULLE

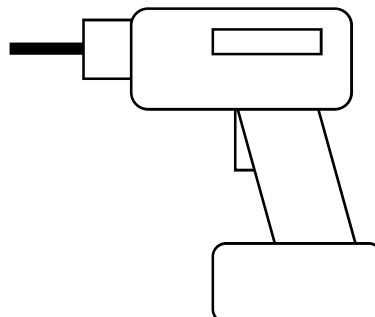

PERCEUSE

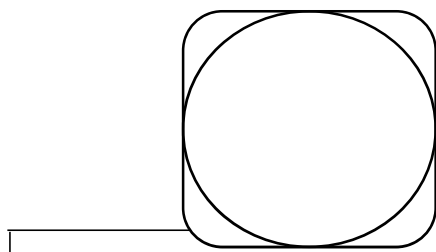

METRE

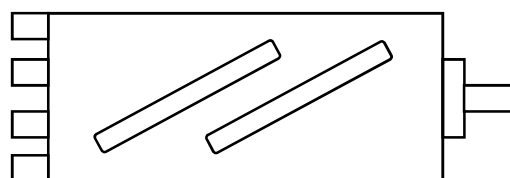

SCIE CLOCHE D.180mm



8mm FORET A BETON



20mm FORET A BETON



CUTTER

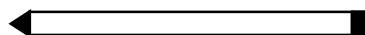

CRAYON

AVANT DE COMMENCER L'INSTALLATION, VEUILLEZ VOUS ASSURER QUE VOUS DISPOSEZ DE TOUT L'ÉQUIPEMENT ADAPTÉ DISPONIBLE ET COMPRENEZ LES ÉTAPES IMPLIQUÉES DANS L'INSTALLATION. EN CAS DE DOUTE, UN CONSEIL PROFESSIONNEL DOIT ÊTRE DEMANDÉ.

L'INSTALLATEUR DOIT S'ASSURER QUE LA POSITION PRÉVUE DU CLIMATISEUR EST ADAPTÉE ET QU'IL N'Y A PAS DE CÂBLES, TUYAUX OU AUTRES OBSTRUCTIONS QUI PRÉSENTERONT UN DANGER ET / OU EMPÊCHENT L'ACHEVEMENT DE L'INSTALLATION.

## INSTALLATION

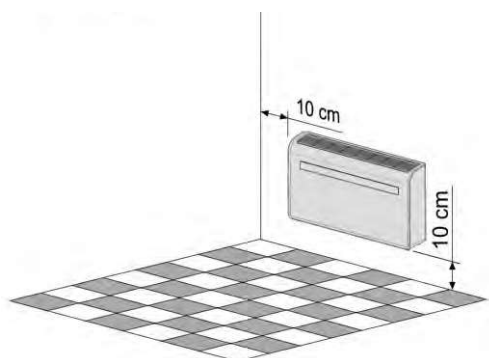

Cet appareil doit être installé sur un mur extérieur, car il évacue directement par l'arrière.

N'installez l'appareil que sur un mur plat, solide et fiable. Assurez-vous qu'il n'y a pas de câble, tuyau, barre d'acier ou autres obstacles derrière le mur.

Laissez au moins 10 cm d'espace à gauche, à droite et à la base de la machine. Un espace d'au moins 20 cm doit être laissé au-dessus de l'appareil pour faciliter la circulation de l'air.

Collez le papier gabarit d'installation fourni en position sur le mur, en vous assurant que la ligne de référence est de niveau à l'aide d'un niveau à bulle.

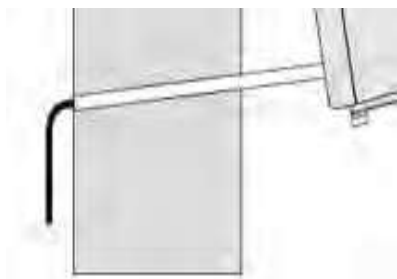
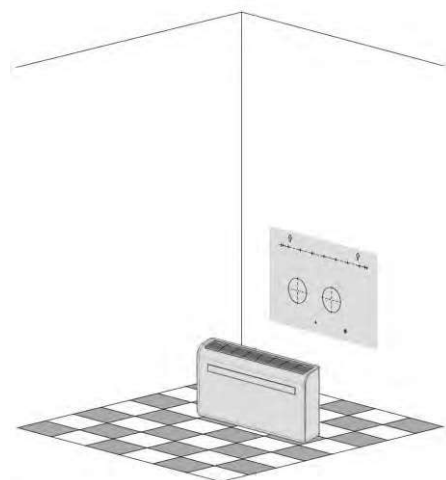

Le trou pour le passage du tuyau des condensats doit être percé à l'aide d'un foret de 20 mm. Assurez-vous que le trou est incliné vers le bas (min 5 degrés) pour que l'eau s'écoule correctement

Utilisez un foret de 180 mm pour percer les deux trous pour la ventilation des appareils, en vous assurant que les deux trous sont alignés avec le gabarit.

Utilisez le gabarit pour marquer la position des vis du rail de suspension, en utilisant un niveau à bulle pour vous assurer qu'il est horizontal.

Percez les trous marqués à l'aide d'un foret approprié de 8 mm et insérez des chevilles murales. Aligner le rail de suspension avec les trous et fixer le rail en place à l'aide des vis fournies.

Assurez-vous que le rail de suspension est solidement fixé au mur et qu'il n'y a aucun risque de basculement ou de chute de l'appareil.

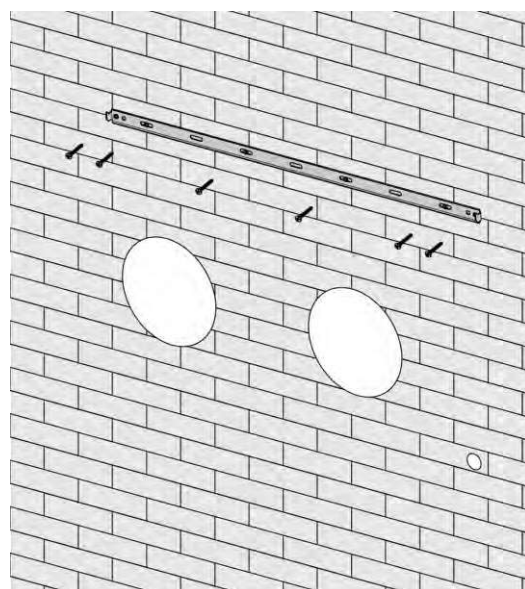

Cintrer les plaques souples en forme de tube et les insérer dans les carottages précédemment faits. Assurez-vous que les tubes affleurent au mur intérieur.

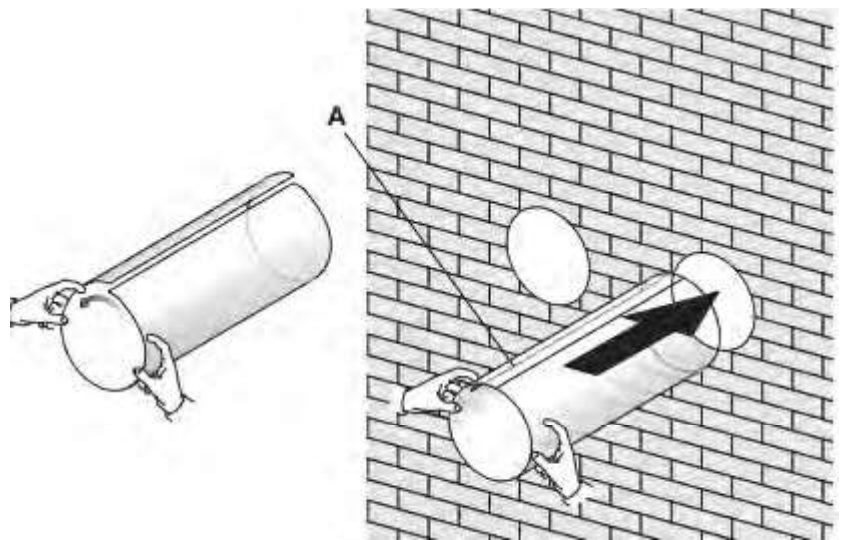
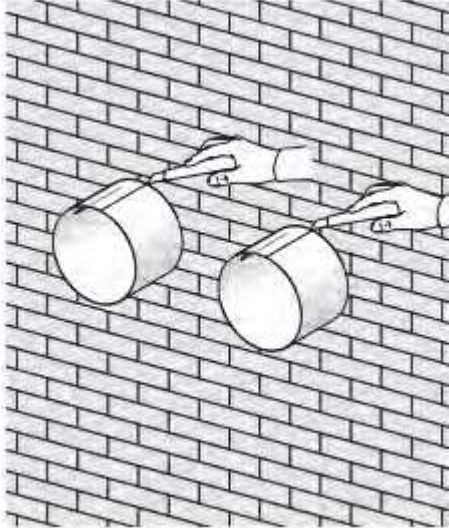

Sortez et coupez l'excédent de tube de ventilation à l'aide d'un cutter bien aiguisé, en gardant le bord aussi net que possible.

Positionner le collier intérieur sur le conduit, côté intérieur. Pliez ensuite la grille de ventilation externe en deux. Fixez les chaînes de chaque côté de la grille de ventilation, avant de la faire glisser à l'extérieur à travers le trou de ventilation.

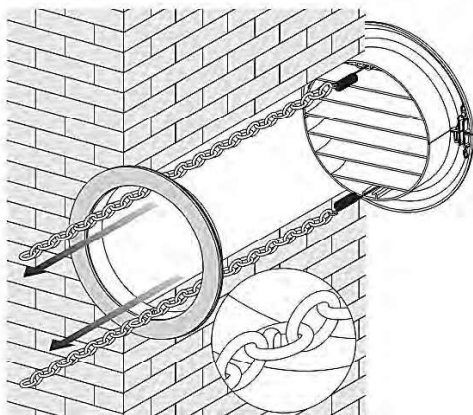
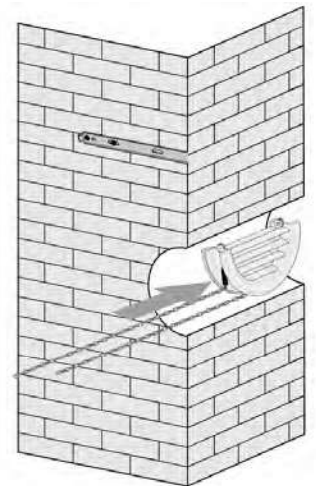
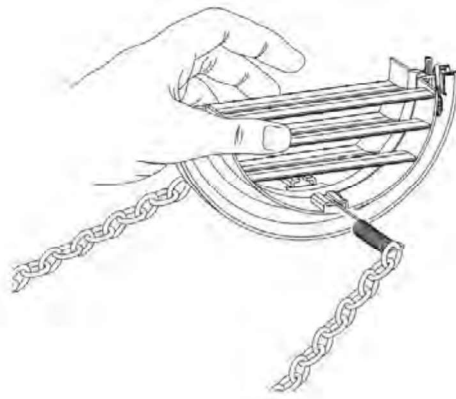

Déployez la grille externe, avant de fixer fermement les chaînes en les accrochant à l'anneau de fixation intérieur. Cela maintiendra fermement le couvercle externe en place. Répétez pour le deuxième conduit.

Une fois les chaînes installées et sécurisées, tout excédent de chaîne doit être enlevé en le coupant.

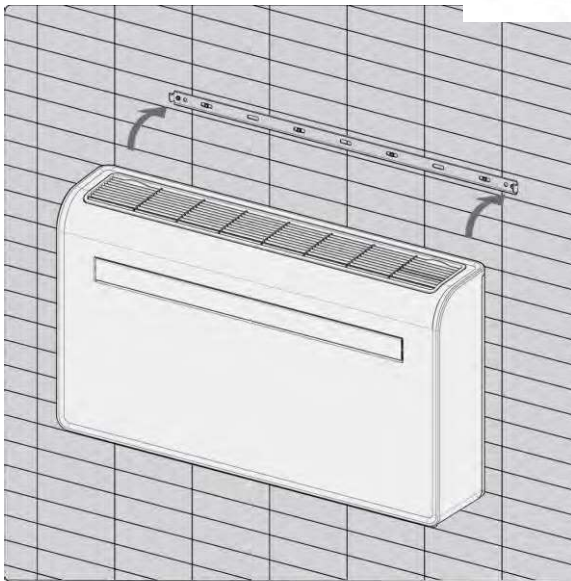
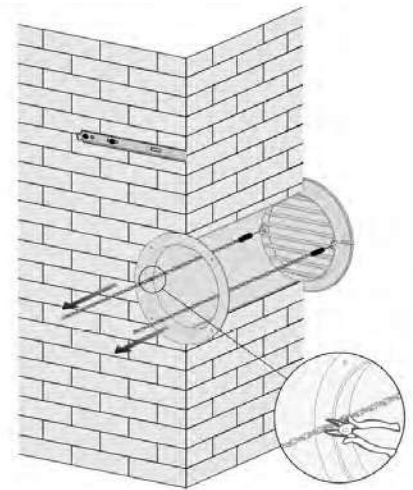

Soulevez l'appareil le long du mur, alignez les trous de suspension avec les crochets sur le rail de suspension et reposez doucement l'appareil en place. En même temps, faites glisser le tuyau de vidange à travers le trou de vidange.

**REMARQUE:** L'extrémité du tuyau des condensats doit être placé dans un espace ouvert ou un drain. Évitez d'endommager ou de resserrer le tuyau de drainage pour garantir la vidange de l'unité.

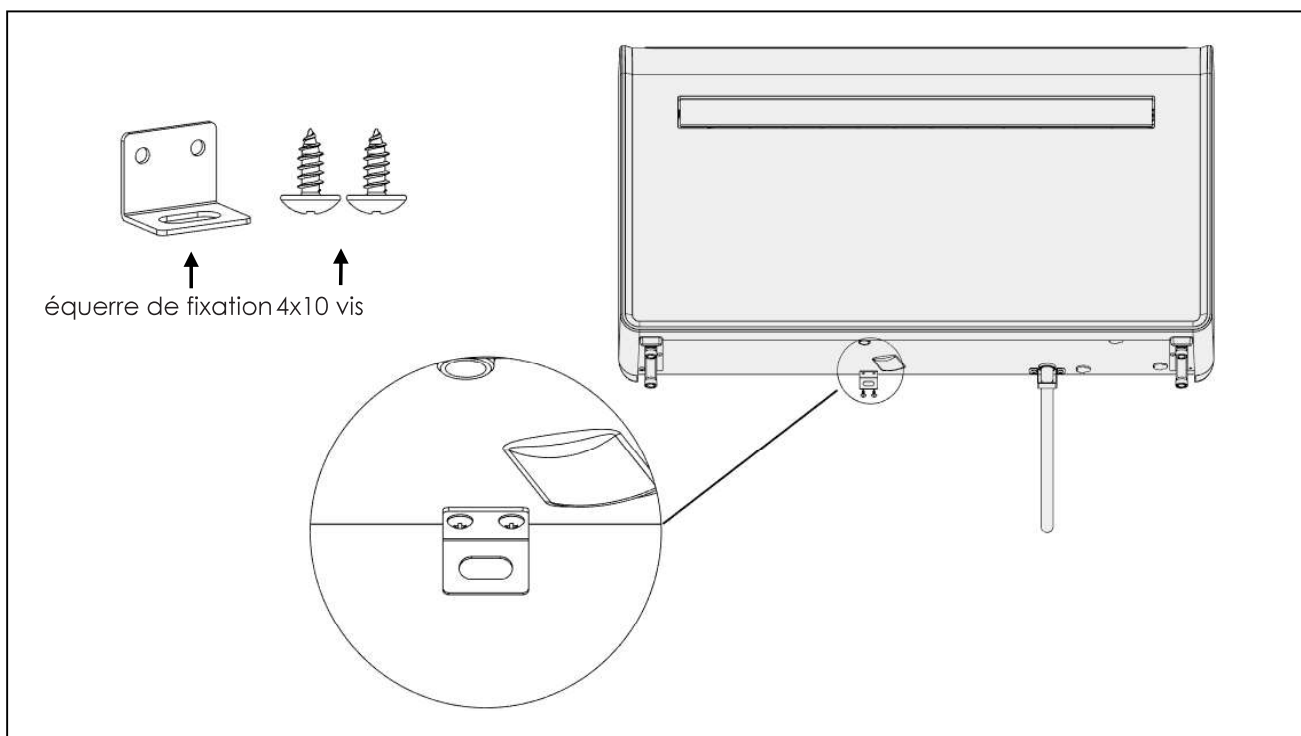

# FONCTIONNEMENT

## PANNEAU DE CONTROLE

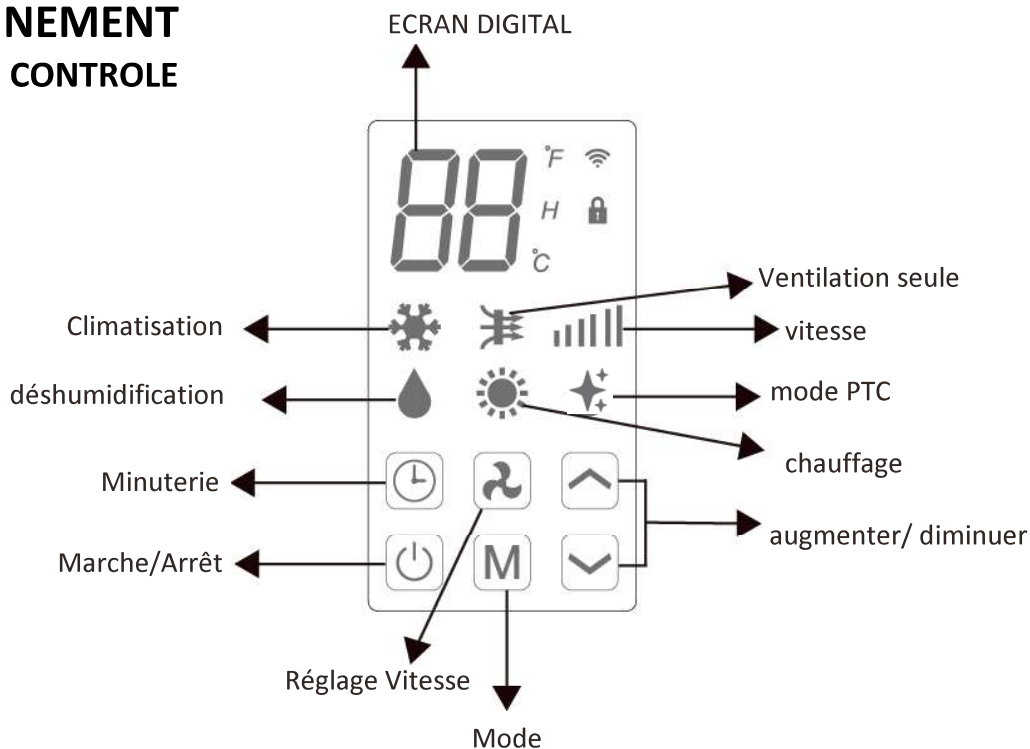

## TÉLÉCOMMANDE







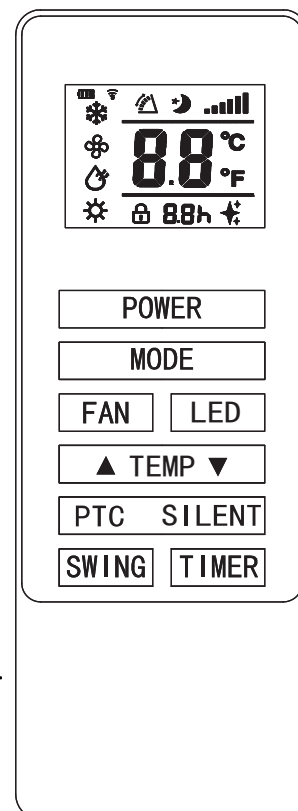



Le climatiseur peut être contrôlé avec la télécommande. Deux piles AAA sont nécessaires.

**REMARQUE:** Vous trouverez de plus amples détails sur les fonctions à la page suivante.

<b>POWER</b>	Appuyez sur le bouton POWER pour allumer ou éteindre la appareil.
<b>MODE</b>	Appuyez sur le bouton MODE pour basculer entre les modes de refroidissement, de chauffage, de ventilation et de déshumidification.
<b>FAN</b>	Appuyez sur le bouton FAN pour basculer entre les vitesses de ventilation élevée, moyenne et faible
<b>LED</b>	Appuyez sur le bouton LED pour allumer ou éteindre l'éclairage LED sur l'unité, cela peut être un choix pour une utilisation nocturne.
<b>▲</b>	Appuyez sur le bouton UP pour augmenter la température souhaitée ou la durée de la minuterie
<b>▼</b>	Appuyez sur le bouton BAS pour diminuer la température souhaitée ou la durée de la minuterie
<b>SILENT</b>	Appuyez pour activer le mode silencieux. En mode silencieux, le bruit est plus faible, le ventilateur fonctionne à basse vitesse, la fréquence est basse.
<b>SWING</b>	Appuyez pour activer ou désactiver la fonction oscillation du volet (ne peut être activé qu'à partir de la télécommande)
<b>TIMER</b>	Appuyez sur le bouton TIMER pour régler la minuterie.



## FONCTIONS

 <b>POWER</b>	<p>Appuyez sur «POWER» pour allumer ou éteindre l'appareil</p>	
 <b>MODE</b>	<p>Appuyez pour basculer entre les 4 modes différents. L'écran affichera le symbole du mode actuellement sélectionné.</p>	
	 <b>CLIMATISATION</b>	<p>Le mode climatiseur est réglé par défaut à 22 ° C et refroidira l'air tout en envoyant de l'air chaud à l'extérieur. La température souhaitée peut être réglée à l'aide du bouton d'augmentation et de diminution entre 16 ° C et 30 ° C. La vitesse du ventilateur peut également être réglée à l'aide du bouton de vitesse.</p>
	 <b>DESHUMIDIFICATEUR</b>	<p>Le mode déshumidification extrait l'humidité de l'air, qui sera évacuée à l'extérieur à l'aide du tuyau d'évacuation installé. La vitesse du ventilateur ne peut pas être réglée dans ce mode.</p>
	 <b>VENTILATION</b>	<p>En mode ventilation, l'appareil fera circuler l'air dans la pièce et ne refroidira pas, ne chauffera pas et ne déshumidifiera pas. La vitesse du ventilateur peut être réglée à l'aide du bouton Vitesse.</p>
	 <b>CHAUFFAGE</b>	<p>Le mode de chauffage est réglé par défaut à 24 ° C et chauffera l'air tout en envoyant de l'air frais à l'extérieur. La température souhaitée peut être réglée à l'aide du bouton d'augmentation et de diminution entre 16 ° C et 30 ° C. La vitesse du ventilateur peut également être réglée à l'aide du bouton de vitesse.</p>
	 <b>PTC</b>	<p>Mode PTC : Le mode PTC permet d'autoriser ou non l'activation de la résistance électrique d'appoint.</p>
<b>Vitesse de ventilation</b> 		<p>Appuyez sur pour changer la vitesse du ventilateur entre faible, moyenne et élevée. La vitesse du ventilateur ne peut pas être réglée en modes déshumidification ou Silencieux.</p>
 <b>TIMER</b>	<p>Le climatiseur a une minuterie de 24 heures, qui peut être utilisée pour définir un démarrage différé ou une période de fonctionnement définie. Les minuteries ne peuvent pas être combinées, bien que l'application puisse être utilisée pour programmer des périodes de fonctionnement.</p>	
	<p><b>MINUTERIE D'ARRÊT:</b> Pendant que l'appareil est en marche, appuyez sur le bouton de la minuterie, le chiffre "0" clignotera 5 fois. Après le 5ème flash, utilisez les boutons haut et bas pour régler la durée par incréments d'une heure entre 1 et 24 heures. Une fois la minuterie écoulée, l'appareil s'éteint automatiquement.</p>	
	<p><b>MINUTERIE DE DÉMARRAGE DIFFÉRÉ:</b> En veille, appuyez sur le bouton de la minuterie, le chiffre "0" clignotera 5 fois. Après le 5ème flash, utilisez les boutons haut et bas pour régler la durée par incréments d'une heure entre 1 et 24 heures. La minuterie écoulée, l'appareil démarre dans le même mode avec les mêmes réglages que lors de sa mise hors tension.</p>	
 <b>INCREASE AND DECREASE</b>	<p>Utilisé dans les modes de refroidissement et de chauffage pour régler la température ambiante souhaitée. Également utilisé lors du réglage de la minuterie pour régler la durée.</p>	
<b>Mode swing</b>	<p>L'appareil allumé, appuyez sur «SWING», le volet oscillera continuellement de haut en bas; en appuyant encore sur le bouton, le mouvement s'arrête et le volet se bloque. Le mode Swing ne peut être réglé qu'à partir de la télécommande et sera initialement activé par défaut.</p>	
<b>Protection du compresseur</b>	<p>Il y a un délai de 3 minutes à la mise sous tension. Afin de protéger la durée de vie du compresseur et des composants électroniques, veuillez ne pas allumer l'appareil pendant au moins 5 minutes après l'avoir éteint.</p>	

# CONFIGURATION WIFI ET FONCTIONNALITÉS INTELLIGENTES

## Avant de commencer

- Assurez-vous que votre routeur fournit une connexion standard de 2,4 GHz.
- Si votre routeur est bandede, assurez-vous que les deux réseaux ont des noms différents (SSID). Le fournisseur de votre routeur / fournisseur d'accès Internet pourra vous fournir des conseils spécifiques à votre routeur.
- Placez le climatiseur aussi près que possible du routeur pendant la configuration.
- Une fois l'application installée sur votre téléphone, désactivez la connexion de données et assurez-vous que votre téléphone est connecté à votre routeur via le wifi.

## Téléchargez l'application sur votre téléphone

Téléchargez l'application «SMART LIFE», à partir de la boutique d'applications de votre choix, en utilisant les QR codes ci-dessous, ou en recherchant l'application dans la boutique de votre choix.



Android



IOS

## MÉTHODES DE CONNEXION DISPONIBLES POUR LA CONFIGURATION

Le climatiseur a deux modes de configuration différents, connexion rapide et AP (point d'accès). La connexion rapide est un moyen simple et rapide de configurer l'unité. La connexion AP utilise une connexion wifi locale directe entre votre téléphone et le climatiseur pour télécharger les détails du réseau.

Avant de commencer l'installation, avec le climatiseur branché, mais éteint, appuyez et maintenez le bouton de vitesse de ventilation pendant 3 secondes (jusqu'à ce que vous entendiez un bip) pour entrer en mode de connexion wifi.

Veuillez vous assurer que votre appareil est dans le bon mode de connexion wifi pour le type de connexion que vous essayez, le clignotement du voyant wifi sur votre climatiseur l'indiquera.

Connexion Type	Fréquences des flash
Connexion rapide	Deux flash par seconde
AP (Point'accès)	Un flash toutes les 3 secondes

## CHANGEMENT ENTRE LES TYPES DE CONNEXION

Pour changer l'unité entre les deux modes de connexion wifi, maintenez le bouton de ventilation pendant 3 secondes.

# S'inscrire sur l'application

1. Cliquez sur "s'enregistrer" au bas de l'écran.

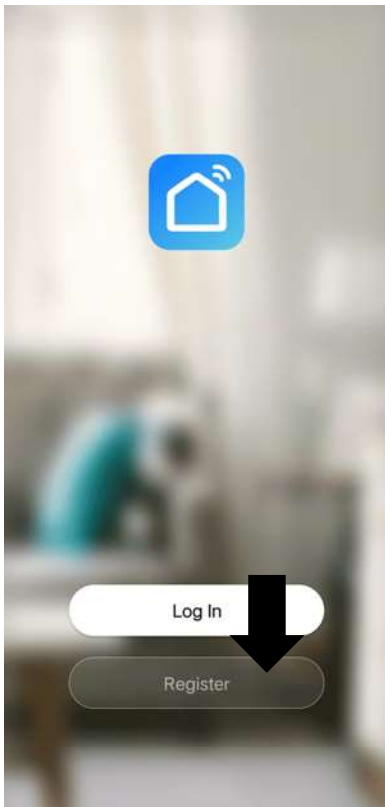

2. Lisez les conditions d'utilisation et cliquez sur "accepter".

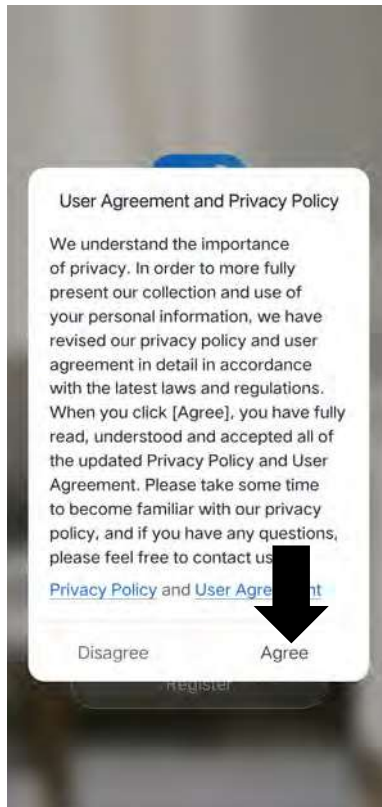

3. Entrez votre adresse mail et numéro de téléphone, puis cliquez sur "continuer".



4. Un code de vérification sera envoyé. Entrez le code.

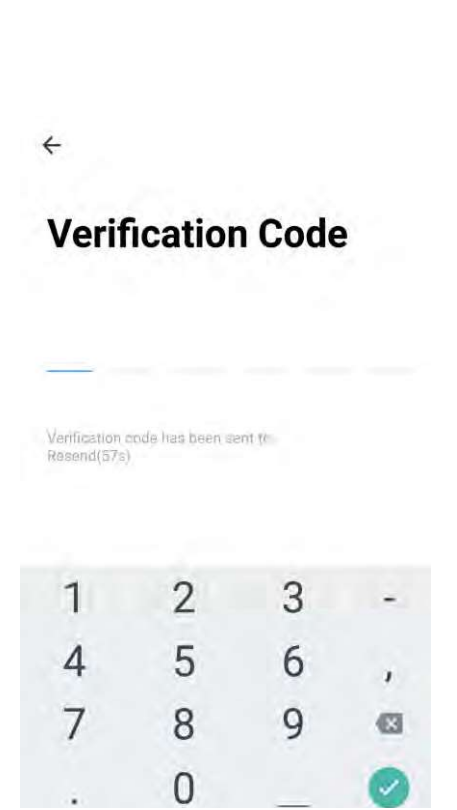

5. Renseignez un mot de passe avec des chiffres et des lettres. Il doit comprendre entre 6 et 20 caractères.



6. L'application est maintenant enregistrée. Elle vous reconnaîtra automatiquement.

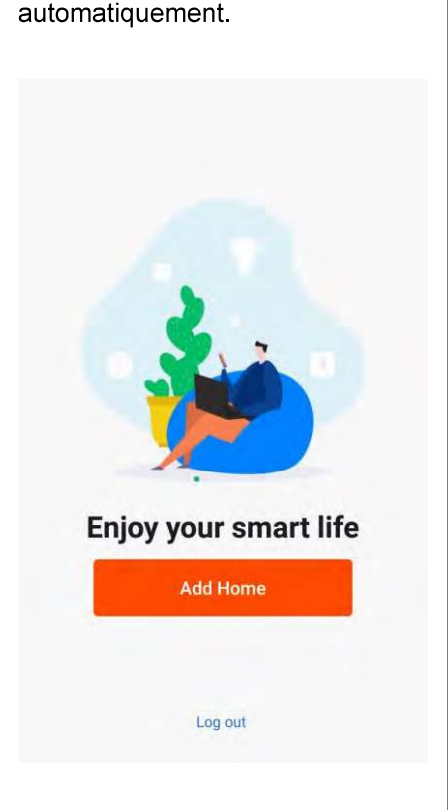

## CONFIGURER VOTRE MAISON DANS L'APPLICATION

SMARTLIFE est conçu pour fonctionner avec un grand nombre d'appareils intelligents compatibles dans votre maison. Elle peut également être configurée pour fonctionner avec plusieurs appareils dans différentes maisons. Ainsi, pendant le processus de configuration, l'application nécessite que différentes zones soient créées et nommées pour permettre une gestion facile de tous vos appareils. Lorsque de nouveaux appareils sont ajoutés, ils sont affectés à l'une des salles que vous avez créées.

### CREER DES PIECES

1. Cliquez sur "ajouter une maison".

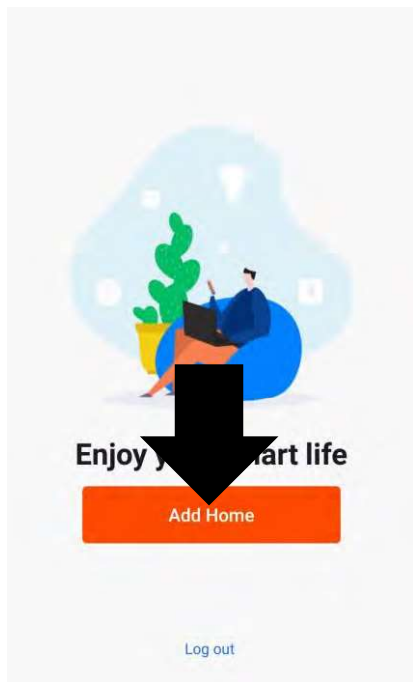

2. Tapez un nom pour votre maison,
3. Appuyez sur le bouton de localisation pour sélectionner l'emplacement de votre domicile. (Voir RÉGLER VOTRE EMPLACEMENT ci-dessous)
4. De nouvelles pièces peuvent être ajoutées en appuyant sur l'option AJOUTER UNE AUTRE PIECE en bas. (Voir AJOUTER UNE AUTRE PIECE ci-dessous)
5. Décochez toutes les pièces qui ne sont pas requises sur l'application.
6. Appuyez sur FAIT dans le coin supérieur droit.

A screenshot of the 'Create a home' screen in the SmartLife app. At the top, there are buttons for 'Cancel', 'Create a home', and 'Save'. Below that is a 'Home Name' field with a blue asterisk and a text input field containing 'Enter'. Underneath is a 'Home Location' field with a 'Set' button and a right-pointing arrow. A section titled 'Rooms:' contains a list of room types, each with a blue checkmark: Living Room, Master Bedroom, Second Bedroom, Dining Room, Kitchen, and Study Room. At the bottom of this list is a blue link labeled 'Add Room'.

### Configurez votre localisation

Utilisez votre doigt pour déplacer le symbole orange "MAISON"

Lorsque le symbole se trouve à l'emplacement approximatif de votre domicile, appuyez sur le bouton de confirmation dans le coin supérieur droit.



### Ajoutez une autre pièce

Tapez le nom de la pièce, et appuyez sur "Terminé" en haut à droite.

A screenshot of the 'Add Room' screen in the SmartLife app. At the top, there are buttons for 'Cancel', 'Add Room', and 'Save'. Below that is a 'Room Name' field with a text input field. Underneath is a section titled 'Recommend' which contains several room type buttons: Living Room, Master Bedroom, Second Bedroom, Dining Room, Kitchen, Study Room, Porch, Balcony, Kids Room, and Closet.

## CONNEXION À L'AIDE DE LA CONNEXION RAPIDE

Avant de lancer la connexion, assurez-vous que l'appareil est en mode veille, avec le voyant WIFI clignotant deux fois par seconde. Sinon, suivez les instructions pour changer le mode de connexion. Assurez-vous également que votre téléphone est connecté au réseau wifi. (Nous vous conseillons de désactiver les données mobiles lors de la configuration.)

1. Ouvrez l'app et appuyez sur "+" pour ajouter un appareil, ou utilisez le bouton "ajouter appareil".

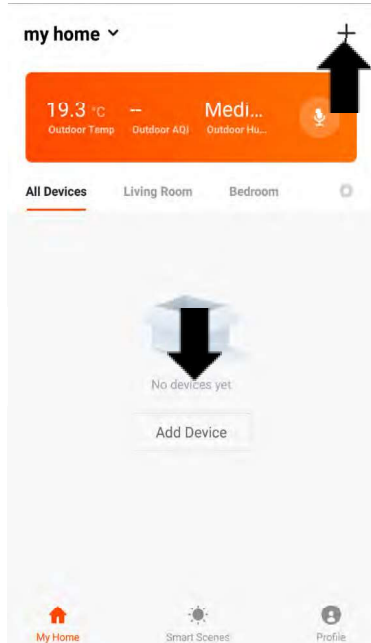

2. Sélectionner le type d'appareil "climatiseur".

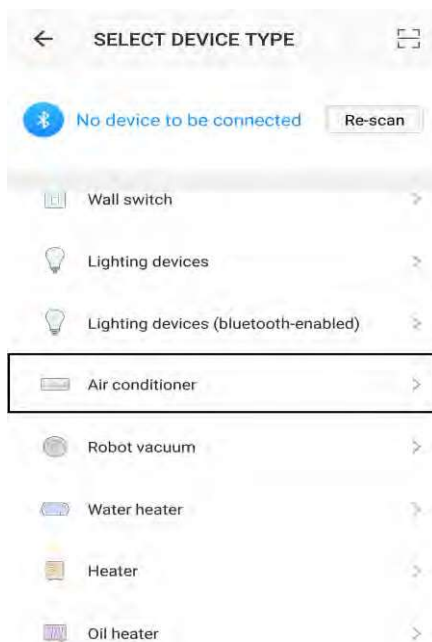

3. Assurez vous que le wifi soit connecté : 2 flash par seconde, puis appuyez sur le bouton orange en bas de l'écran pour confirmer.

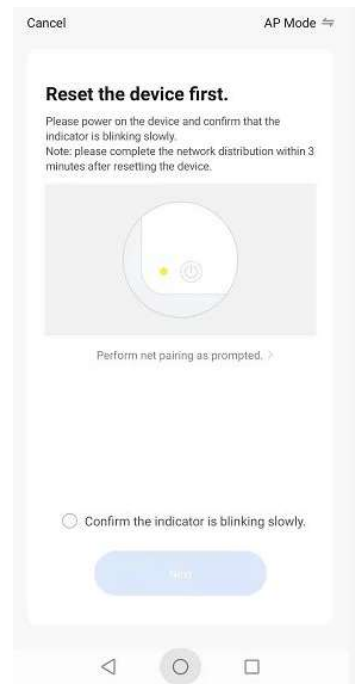

4. Entrez votre mot de passe wifi.

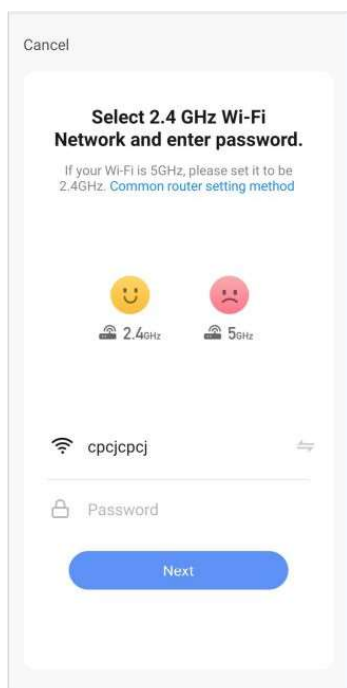

5. Cela transférera ensuite les paramètres au climatiseur. Attendez que cela se termine. Si cela échoue, réessayez. En cas d'échec, veuillez consulter la section de dépannage pour obtenir de l'aide.

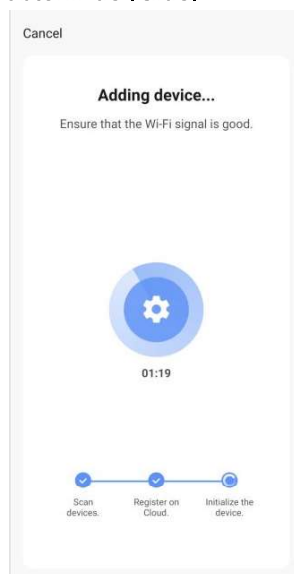

## CONNEXION À L'AIDE DU MODE AP (MÉTHODE ALTERNATIVE)

Avant de lancer la connexion, assurez-vous que l'unité est en mode veille, avec le voyant wifi clignotant une fois par seconde. Sinon, suivez les instructions pour changer le mode de connexion wifi. Assurez-vous également que votre téléphone est connecté au réseau wifi. (Nous vous conseillons de désactiver les données mobiles lors de la configuration)

1. Ouvrez l'application et appuyez sur «+» pour ajouter un appareil ou utiliser le bouton Ajouter un appareil

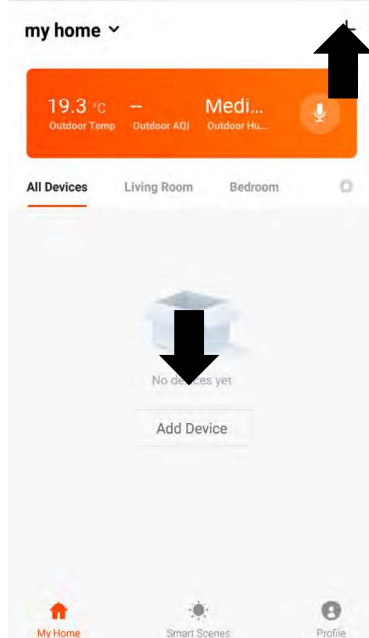

2. Sélectionnez le type d'appareil en tant que climatiseur

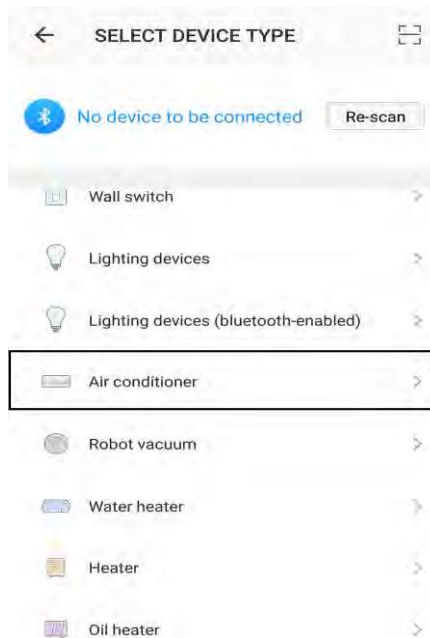

3. Appuyez sur le mode AP en haut à droite de l'écran

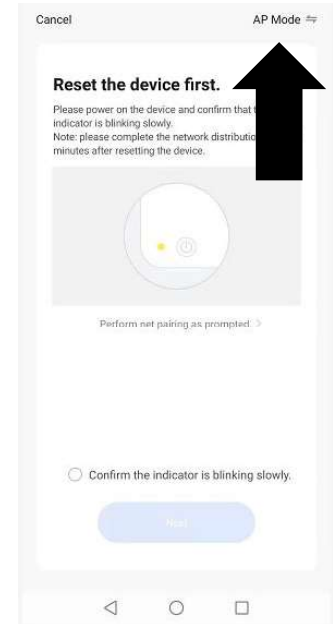

4. Assurez-vous que le voyant wifi soit allumé

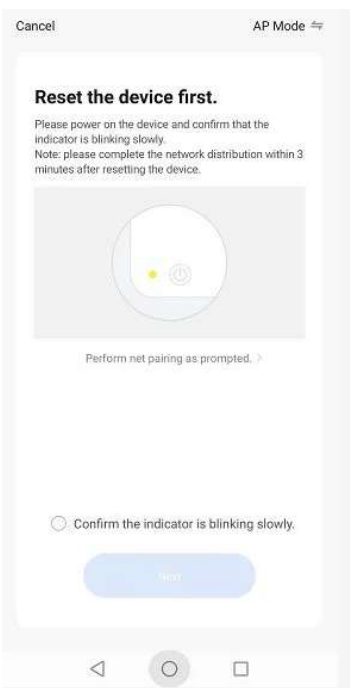

5. Entrez votre mot de passe WIFI. Cliquez sur "confirmer"

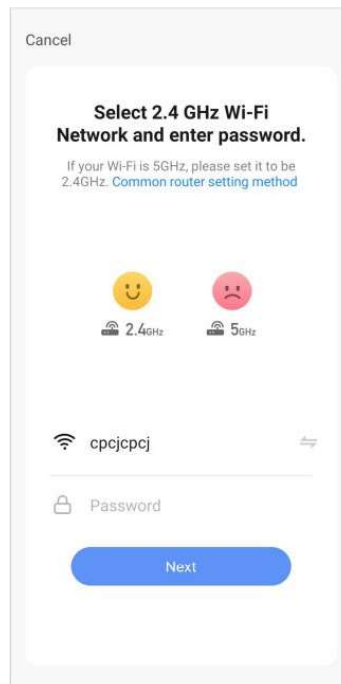

6. Accédez aux paramètres réseau de votre téléphone et connectez-vous au Connexion «SmartLife xxx». Il n'y a pas de mot de passe à saisir. Revenez ensuite à l'application pour terminer la configuration.



Cela transférera ensuite les paramètres au climatiseur.

Une fois le processus de connexion terminé, revenez aux paramètres réseau de votre téléphone pour vous assurer que votre téléphone est reconnecté à votre routeur wifi.

# CONTROLE DE L'APPAREIL PAR L'APPLICATION

## Ecran d'accueil

**Changer de maison:** si vous avez plusieurs appareils dans différentes maisons, vous pouvez changer de maison

### Informations

**environnementales:** fournit la température et l'humidité extérieures en fonction des détails de l'emplacement saisis

**Pièces:** permet d'afficher les appareils installés dans chaque pièce

**Smart Scene:** vous permet de programmer un comportement intelligent en fonction de l'environnement interne et externe

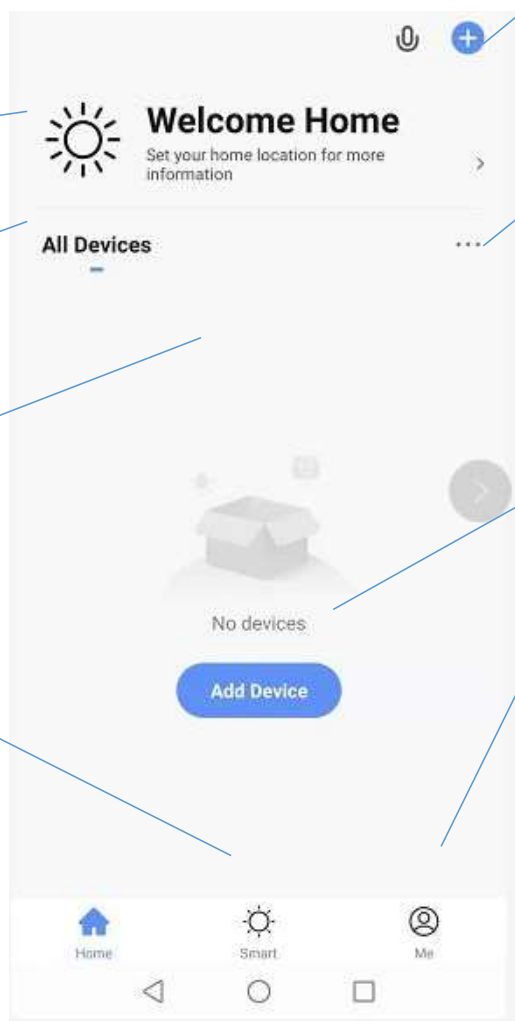

**Ajouter un appareil:** ajoutez un appareil à l'application et suivez le processus de configuration.

**Gestion des pièces:** permet d'ajouter, de supprimer ou de renommer des pièces.

**Ajouter un appareil:** ajoutez un appareil à l'application et suivez le processus de configuration.

**Profil:** offre la possibilité de modifier les paramètres et d'ajouter des appareils à l'aide d'un QR code fourni par un ami.

Chaque appareil a sa propre entrée sur l'écran d'accueil pour permettre à l'utilisateur soit d'allumer ou d'éteindre rapidement l'appareil, soit d'accéder à l'écran de l'appareil pour effectuer d'autres modifications.

## Ecran de l'appareil

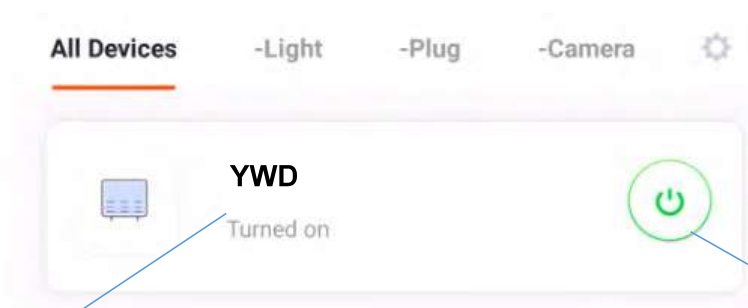

**Nom du climatiseur:** appuyez pour accéder à l'écran de l'appareil

**Bouton ON / OFF:** Utilisez pour allumer ou éteindre rapidement l'appareil.

## Ecran de l'appareil

L'écran de l'appareil est l'écran de commande principal du climatiseur, donnant accès aux commandes pour modifier les fonctions et les paramètres

**Retour:** retourne à l'écran d'accueil

**Température ambiante actuelle:** affiche la température ambiante actuelle

**Bouton de diminution de la température souhaitée:** Utilisez pour diminuer la température souhaitée

### MODE:

Changer le mode de fonctionnement du climatiseur entre Refroidissement, Chauffage, Déshumidification et Ventilateur

**VITESSE:** Utilisez pour changer la vitesse du ventilateur entre faible, moyenne et élevée. Notez que cela ne peut pas être modifié en mode déshumidification.

**Bouton DIMINUTION de la température désirée:** Utilisez pour abaisser la température désirée.

**Bouton ON / OFF:** Utilisez pour allumer ou éteindre l'appareil.

**Modifier le nom:** permet de modifier le nom du climatiseur.

**Température ambiante souhaitée:** affiche la température ambiante souhaitée

**Mode actuel:** indique le mode dans lequel se trouve actuellement le climatiseur.

**SWING:** Permet d'activer et de désactiver la fonction de swing.

**PLANNING** Utilisez pour ajouter un ensemble à une opération programmée. Un certain nombre de ceux-ci peuvent être combinés pour spécifier le fonctionnement

**MINUTERIE:** Utilisez pour ajouter un timer pendant que l'appareil est en marche, ou un timer lorsque l'appareil est éteint

**Bouton d'augmentation de la température souhaitée:** sert à augmenter la température souhaitée.

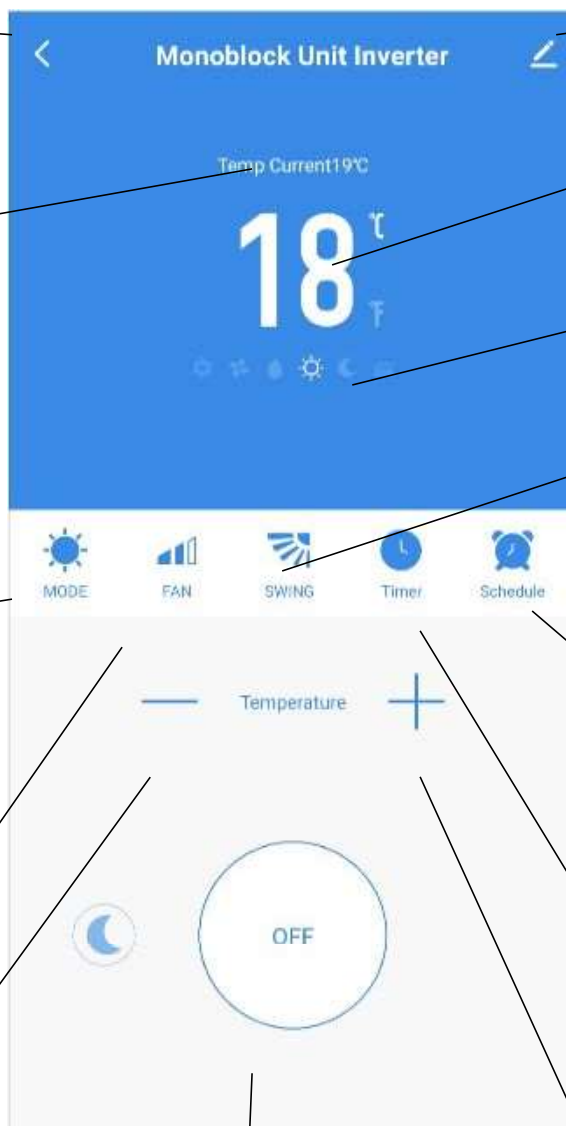

\* En raison du développement continu de l'application, la mise en page et les fonctionnalités disponibles peuvent être sujettes à modification.

## SMART SCENE

Smart Scene est un outil puissant offrant la possibilité de personnaliser le fonctionnement du climatiseur en fonction à la fois des conditions dans la pièce et des influences extérieures. Cela donne à l'utilisateur la possibilité de spécifier des actions beaucoup plus intelligentes. Ceux-ci sont divisés en deux catégories: Scène et Automatisation.

### SCÈNE

La scène permet d'ajouter un bouton à une touche à l'écran d'accueil. Le bouton peut être utilisé pour modifier un certain nombre de paramètres en une seule fois et peut modifier tous les paramètres de l'unité. Un certain nombre de scènes peuvent être facilement configurées, permettant à l'utilisateur de changer facilement entre un certain nombre de configurations prédéfinies.

Voici un exemple de configuration d'une scène:

1. Appuyez sur Smart Scene en bas de l'écran

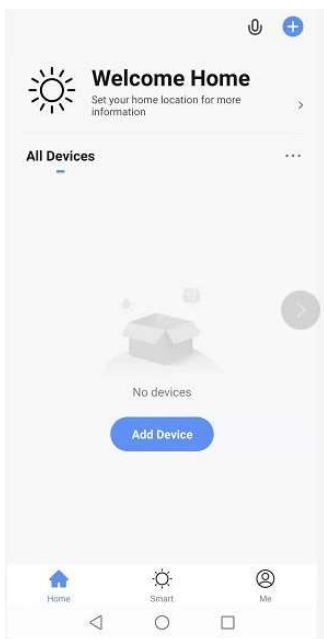

2. Appuyez sur le "+" en haut à droite pour ajouter une smart scene

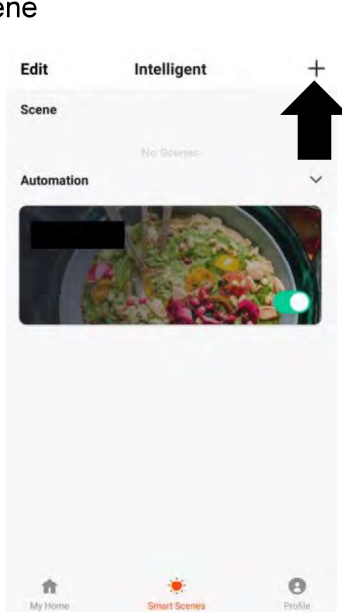

3. Sélectionnez une scène pour créer une nouvelle scène .

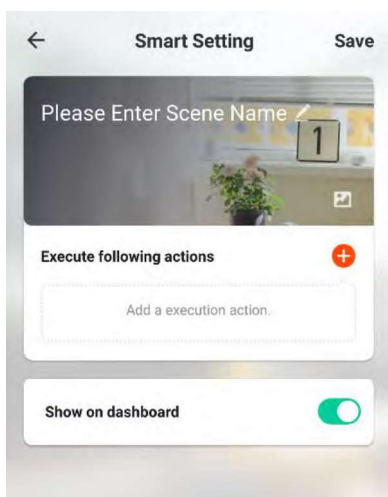
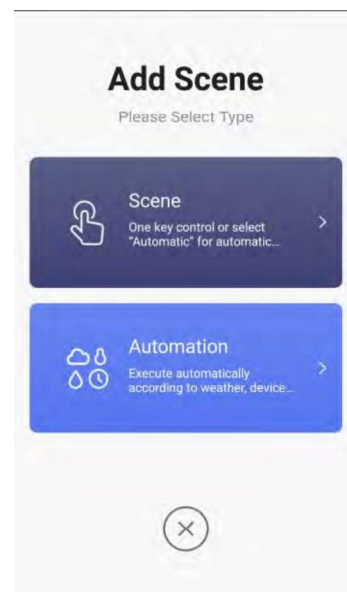

4. Appuyez sur le stylet à côté de «Veillez saisir le nom de la scène» pour saisir le nom de votre scène

Afficher sur le tableau de bord: laissez cette option activée si vous souhaitez que la scène s'affiche sous forme de bouton sur l'écran d'accueil

Appuyez sur Plus pour ajouter l'action requise. Sélectionnez ensuite le climatiseur dans la liste des appareils.

5. Choisissez la fonction, définissez la valeur de la fonction, puis appuyez sur le bouton de retour dans le coin supérieur droit pour revenir à l'écran précédent.

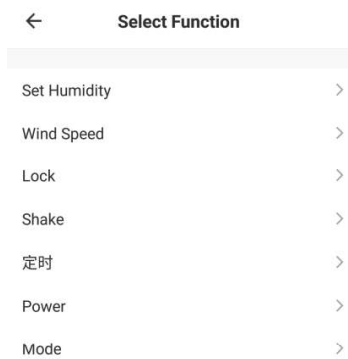

6. Une fois que toutes les fonctions requises ont été ajoutées, appuyez sur le bouton Enregistrer dans le coin supérieur droit pour finaliser et enregistrer votre nouvelle scène

## AUTOMATISATION

L'automatisation permet de configurer une action automatique pour l'appareil. Cela peut être déclenché par l'heure, la température intérieure, l'humidité de la pièce, les conditions météorologiques et une gamme d'autres influences.

1. Appuyez sur Smart Scene en bas de l'écran

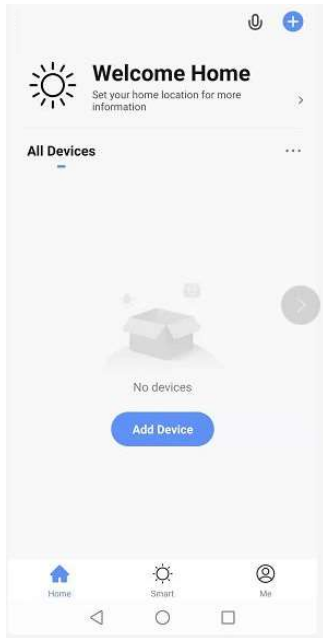

2. Appuyez sur le "+" en haut à droite de la page

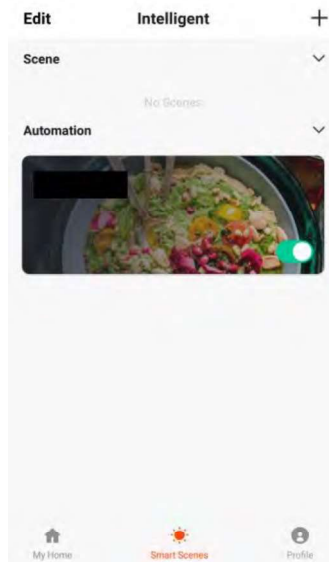

3. Choisissez "Automatisation" pour créer une nouvelle scène automatique

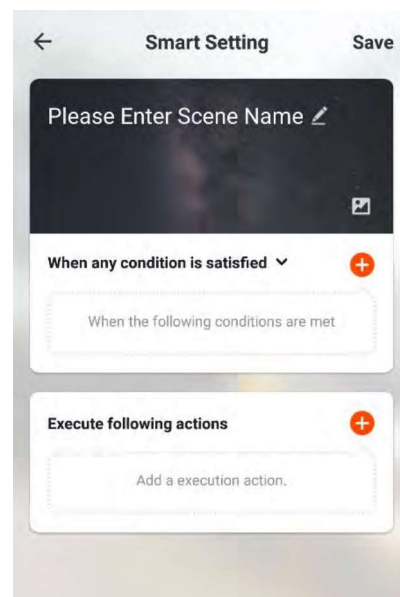
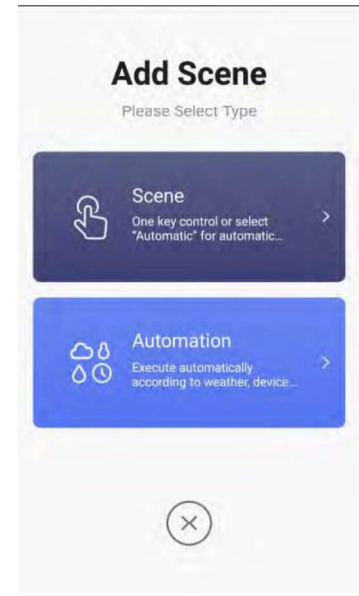

4. La configuration est très similaire à la configuration de la scène de la page précédente et comprend une section supplémentaire pour spécifier un déclencheur pour le démarrage de la scène. Appuyez sur le stylet à côté de «Veuillez saisir le nom de la scène» pour saisir le nom de votre scène. Appuyez sur le bouton rouge plus à côté de «lorsqu'une condition est satisfaite» pour ajouter le déclencheur. Appuyez sur le rouge Plus à côté de «Exécuter les actions suivantes» pour ajouter l'action requise. Sélectionnez ensuite le climatiseur dans la liste des appareils.

5. Sélectionnez la condition de démarrage de l'automatisation. Un certain nombre de déclencheurs peuvent être combinés.

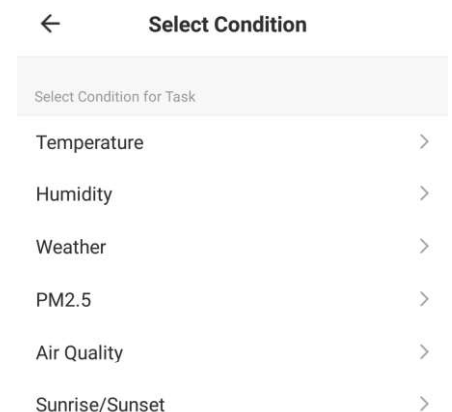

6. Choisissez la fonction, définissez la valeur de la fonction, puis appuyez sur le bouton de retour dans le coin supérieur droit pour revenir à l'écran précédent.

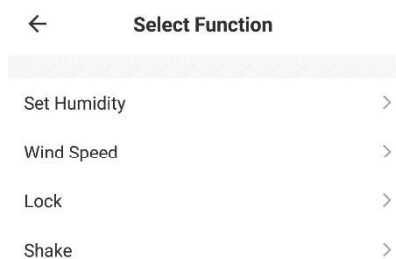

7. Une fois que toutes les fonctions requises ont été ajoutées, appuyez sur le bouton "Enregistrer" dans le coin supérieur droit pour finaliser et enregistrer votre nouvelle scène. L'automatisation est maintenant configurée, elle peut être activée et désactivée à l'aide de la bascule sur l'image montrée à l'étape 2.

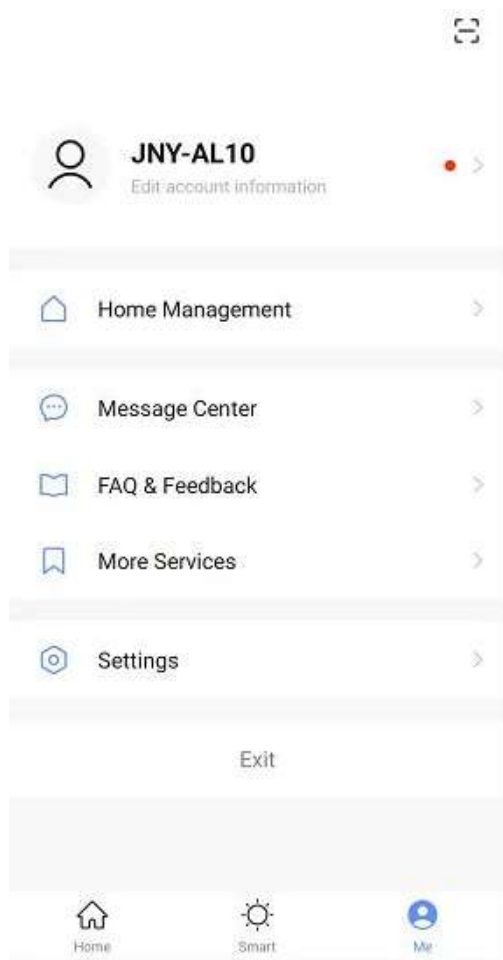

## ONGLET PROFIL

L'onglet de profil vous donne la possibilité de modifier à la fois vos détails et d'utiliser les fonctionnalités supplémentaires de l'appareil.

## CHANGER LE NOM DE VOTRE APPAREIL

Lorsque dans l'un des écrans de l'appareil, vous pouvez accéder à d'autres paramètres de l'appareil, en appuyant sur les trois points dans le coin supérieur droit. L'option supérieure de ce dernier vous permet de changer le nom de l'appareil en quelque chose de pertinent pour l'utilisation du produit, tel que «Climatiseur de salon». Dans le menu, vous avez également la possibilité de configurer un verrouillage de motif ou de modifier votre mot de passe.

## PARTAGE DE DISPOSITIF

Cela vous permet de partager l'accès aux commandes de votre climatiseur avec vos amis et votre famille.

## L'INTÉGRATION

Cela permet à l'appareil d'être intégré à votre matériel domotique préféré tel que Google Home et Amazon Echo.

## DEPANNAGE

Ne réparez pas et ne démontez pas l'appareil. Une réparation faite par une personne non qualifiée invalidera la garantie et pourrait entraîner des pannes, des blessures et des dommages matériels. Utilisez-le uniquement comme indiqué dans ce manuel d'utilisation et effectuez uniquement les opérations indiquées ici.

Problème	Cause	Solutions
Le climatiseur ne fonctionne pas.	Il n'y a pas d'électricité	Vérifiez que l'appareil est branché et que la prise fonctionne normalement.
	La température ambiante est trop basse ou trop haute	Les températures ambiantes doivent être comprises entre 7 et 35 ° C
	En mode refroidissement, la température ambiante est inférieure à la température souhaitée; en mode chauffage, la température ambiante est supérieure à la température souhaitée.	Réglez la température ambiante souhaitée
	En mode déshumidification, la température ambiante est basse.	Assurez-vous que la température ambiante est supérieure à 17 ° C pour le mode déshumidification.
	l'appareil est exposé directement au soleil	fermez les rideaux ou les volets
L'effet de refroidissement ou de chauffage est médiocre	Les portes ou fenêtres sont ouvertes; Il y a beaucoup de personnes, il y a une source de chaleur.	Fermez les portes et les fenêtres; augmenter la puissance de la climatisation
	Le filtre est sale	Nettoyez ou remplacez le filtre
	L'entrée ou la sortie d'air est obstruée	Éliminer les obstructions; assurez-vous que l'appareil est installé correctement
Le climatiseur fuit	L'appareil n'est pas droit	Utilisez un niveau à bulle pour vérifier que l'appareil est horizontale, sinon retirez-la du mur et refixez-la
	Le conduit de vidange est obstrué	Vérifiez le tuyau de vidange pour vous assurer qu'il n'est pas bloqué ou obstrué.
Le compresseur ne fonctionne pas.	Protection contre la surchauffe opérationnelle	Attendez 3 minutes jusqu'à ce que la température baisse, puis redémarrez l'appareil.
La télécommande ne fonctionne pas.	La distance entre la machine et la télécommande est trop grande.	Approchez la télécommande du climatiseur et assurez-vous que la télécommande est directement orientée dans la direction du récepteur de signal.
	La télécommande n'est pas pointée en direction du récepteur.	
	Les piles sont déchargées	Remplacez les piles

Si des problèmes non répertoriés dans le tableau surviennent ou si les solutions recommandées ne fonctionnent pas, veuillez contacter le centre de service.

## CODES ERREURS

Code erreur	Description	Code erreur	Description
F1	Erreur IPM du compresseur	FE	EE erreur (exterieur)
F2	PFC/IPM erreur	PA	Protection anormale de la température du capteur d'air de retour
F3	Erreur de démarrage du compresseur	P1	Protection contre la surchauffe sur le dessus du compresseur
F4	Compresseur en panne	PE	Circulation anormale du réfrigérant
F5	Échec de la boucle de détection d'emplacement	PH	Protection de la température d'échappement
FA	Protection contre les surintensités de courant de phase	PC	Protection contre les surcharges du tube extérieur
P2	Protection contre les sous-tensions	E3	Panne de rétroaction du ventilateur extérieur
E4	Erreur de communication (intérieure et extérieure)	P6	Protection contre les surcharges du tube intérieur
F6	PCB Erreur de communication	P7	Protection contre le dégivrage sur le tube
P3	Protection de la tension d'entrée.	E2	Erreur de capteur sur le tube
P4	Protection contre les surintensités	E1	Erreur de capteur de température extérieure
P5	Protection contre les sous-tensions	P8	Détection de défaut de passage à zéro (intérieur)
F7	Erreur du capteur de bobine (extérieur)	EE	Erreur interne
F8	Erreur capteur sur tuyau d'aspiration	E5	Erreur du moteur de rejet d'eau
E0	Erreur du capteur sur le tuyau de refoulement	E8	Défaut de rétroaction du ventilateur
E6	Erreur du capteur de température (extérieur)	FL	Protection bac d'eau plein
E7	Erreur du moteur du ventilateur (extérieur)		

## DONNEES TECHNIQUES

Modèle	UN3RIS+WUniclim (or UN3RIS+BUniclim)
Capacité de rafraîchissement	2.93KW
Capacité de chauffage	2.35KW
Alimentation	220-240V/50Hz
Puissance de rafraichissement	1120W
Puissance de chauffage	745W
Puissance max en fonctionnement	800W
Intensité d'alimentation	5.0A
Pression admissible en fonctionnement (admission / refoulement)	0.8/2.8MPa
Pression maximum autorisée (sortie détenteur / sortie compresseur)	1.3/3.8MPa
Débit d'air (rafraîchissement)	500m <sup>3</sup> /h
Débit d'air (chauffage)	300m <sup>3</sup> /h
Pression sonore Minimale	31 dB(A)
Poids Net	42.5kg
Dimensions (LxHxP)	1000*575*197mm
Fluide réfrigérant	R290/290g

L'appareil doit évacuer à l'extérieur lorsqu'il est en mode climatiseur ou chauffage. Pour répondre aux réglementation européenne EN12102, il s'agit d'un climatiseur local qui produit une énergie sonore inférieure à 58 dB (A).



R290

**FRICO**