

Original instructions
Term BT



EN ... 7

SE ... 10

FR ... 13

DE ... 16

NO ... 19

NL ... 22

ES ... 25

IT ... 28

PL ... 31

RU ... 34

FI ... 38

DK ... 41

Dimensions

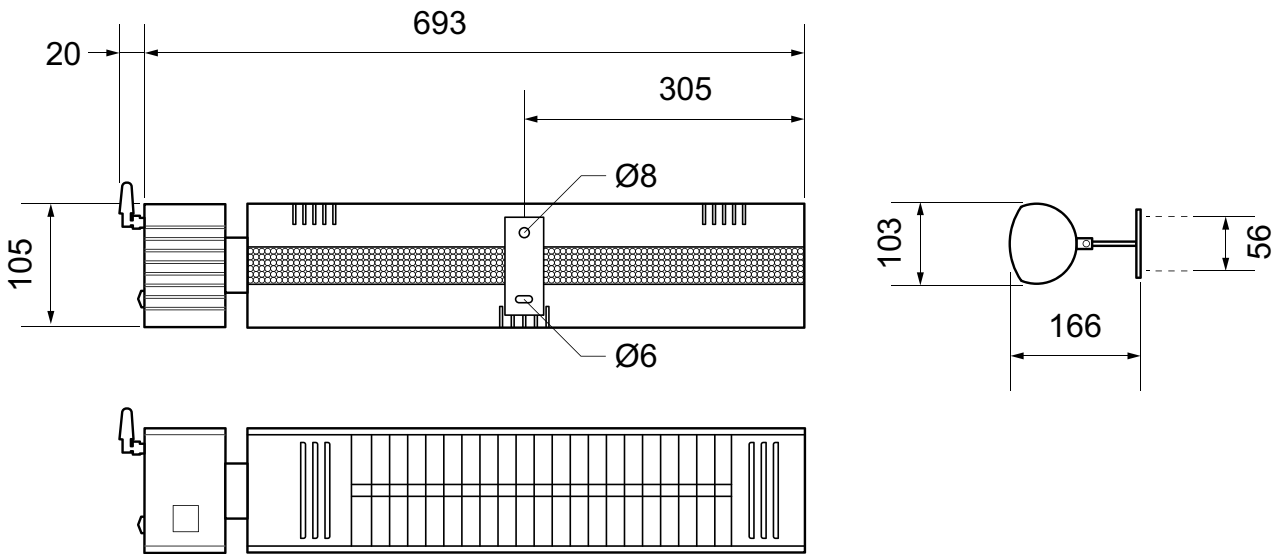

- SE: Mottagning fjärrstyr: 120°
- EN: Operation range of IR-remote: 120°
- NO: Driftsområde for IR-fjernkontroll: 120°
- DE: Betriebsbereich der IR-Fernsteuerung: 120°
- RU: Радиус действия инфракрасного пульта дистанционного управления: 120°
- FR: Angle de détection de la télécommande IR : 120°
- ES: Radio de acción del mando a distancia por infrarrojos: 120°
- NL: Bereik van de IR-afstandsbediening: 120°
- PL: Zasięg działania pilota na podczerwień: 120°
- IT: Intervallo operativo del telecomando IR: 120°
- FI: IT-kaukosäätimen toimintaetäisyys: 120°
- DK: IR-fjernbetjeningens rækkevidde: 120°

Installation

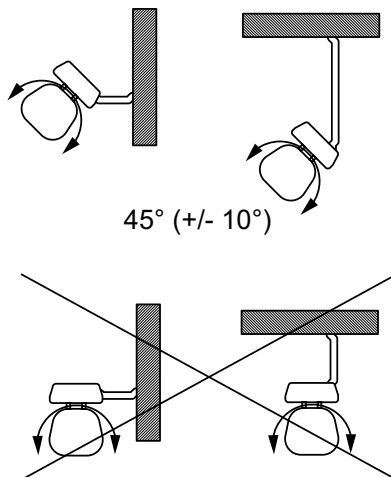

Positioning

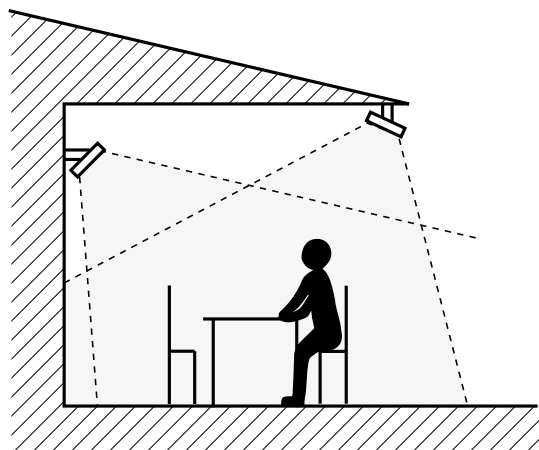
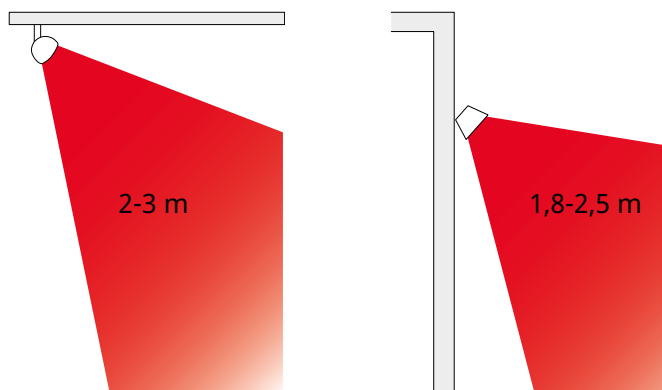

Fig.1: The heaters should heat from at least two directions for even heating

Installation height



SE: För jämn uppvärmning bör infrorna värma från minst två håll.

NO: For jevn oppvarming bør infraene varme fra minst to sider.

DE: Für eine gleichmäßige Wärmeleistung sollten die Strahler aus mindestens zwei Richtungen heizen.

RU: Приборы должны располагаться по крайней мере с двух сторон от человека.

FR : Pour un chauffage uniforme, les émetteurs doivent chauffer dans au moins deux directions.

ES: Para garantizar una calefacción uniforme, deben colocarse de modo que el calor llegue desde al menos dos direcciones.

NL: De stralers moeten voor een gelijkmatige verwarming vanuit minimaal twee richtingen werken.

PL: Aby zapewnić równomierne ogrzewanie, ciepło powinno pochodzić co najmniej z dwóch kierunków.

IT: Per avere un riscaldamento uniforme, il calore deve provenire da almeno due direzioni.

FI: Tasaisen lämmityksen varmistamiseksi lämmittimien tulisi lämmittää vähintään kahdesta suunnasta.

DK: Terrassevarmere bør varme fra mindst to retninger for at give jævn varme.

Minimum mounting distance

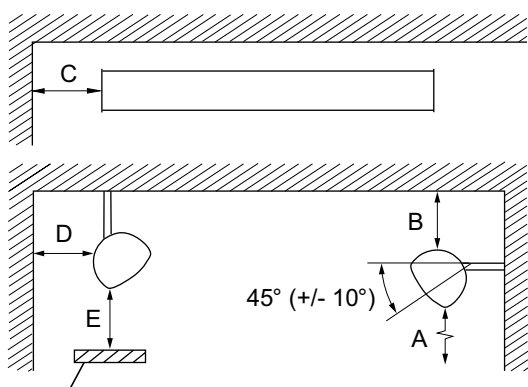

Flammable material

Heater output [W]	A [mm]	B [mm]	C [mm]	D [mm]	E [mm]
1500	1800	150	700	75	1500
2000	1800	200	700	75	1500

SE: Minimiavstånd, Brännbart material

NO: Minsteavstand, Brennbart materiale

DE: Mindestabstand, Entflammbares Material

RU: Минимальные расстояния при установке, Легковоспламеняемые материалы

FR: Distances minimales, Matériau inflammable

ES: Distancias mínimas, Material inflamable

NL: Minimale afstand, Brandbaar materiaal

PL: Minimalne odległości, Materiał łatwopalny

IT: Distanze minime, Materiali infiammabili

FI: Minimietäisyydet, Tulenarka materiaali

DK: Minimumsafstande, Brændbart materiale

Accessories

92847	BCDF20	
92848	BCDF209010	RAL9010
92849	BCDF209005	RAL9005
92850	BCDF207016	RAL7016
16975	IHXH*	
16976	IHXL*	
92859	MB40409010	
92860	MB40409005	
92861	MB40407016	
92862	MB40402009010	RAL9010
92863	MB40402009005	RAL9005
92864	MB40402007016	RAL7016
477263	IHT1500SL67	1500W
477265	IHT2000SL	2000W



BCDF



IHXH



IHXL



MB4040200



MB4040

*) See separate manual.

SE: Se separat manual.

NO: Se egen håndbok

DE: Siehe separates Handbuch.

RU: См. отдельную инструкцию.

FR: Consultez la notice associée

ES: Consulte el manual correspondi

NL: Zie aparte handleiding.

PL: Patrz oddzielna instrukcja.

IT: Vedere il manuale specifico.

FI: Katso erillinen käyttöohje.

DK: Se separat manual.

Controls



Remote control included



Frico Infra App

SE: Fjärrkontroll ingår.

NO: Fjernkontroll følger med.

DE: Fernsteuerung im Lieferumfang enthalten

RU: Пульт ДУ в комплекте.

FR: Télécommande fournie

ES: Mando a distancia incluido

NL: Afstandsbediening meegeleverd

PL: Pilot w zestawie.

IT: Telecomando in dotazione

FI: Mukana kaukosäädin 5-portaista säätöä varten.

DK: Fjernbetjening medfølger.

Technical specifications

Term BT IP65

Item number	Type	Heat output [W]	Voltage [V]	Amperage [A]	Colour	Max. filament temperature [°C]	Weight [kg]
476774	IHTBT15W65	1500	230V~	6,6	White	2200	2,2
476772	IHTBT15B65	1500	230V~	6,6	Black	2200	2,2
476773	IHTBT15G65	1500	230V~	6,6	Grey	2200	2,2
476771	IHTBT20W65	2000	230V~	8,7	White	2200	2,2
476769	IHTBT20B65	2000	230V~	8,7	Black	2200	2,2
476770	IHTBT20G65	2000	230V~	8,7	Grey	2200	2,2



IHTBT15/20W65 (RAL9010)



IHTBT15/20B65 (RAL9005)



IHTBT15/20G65 (RAL7016)

**EN: Heat output**

SE: Värmeeffekt
 NO: Varmeeffekt
 DE: Heizleistung
 RU: Тепловая мощность
 FR: Puissance
 ES: Potencia calorífica
 NL: Verwarmingscapaciteit
 PL: Moc grzewcza
 IT: Potenza termica
 FI: Lämmitys teho
 DK: Varmeydelse

EN: Max. filament temperature

SE: Maximal glödtrådstemperatur
 NO: Maksimal glødetrådtemperatur
 DE: Max. Heizfadentemperatur
 RU: Макс. t нити накала
 FR: Température max. du filament
 ES: Temperatura máx. del filamento
 NL: Max. gloeidraadtemperatuur
 PL: Maks. temperatura żarnika
 IT: Temperatura max. filamento
 FI: Suurin hehkulangan lämpötila
 DK: Maks. filamenttemperatur

EN: Voltage

SE: Spänning
 NO: Spenning
 DE: Spannung
 RU: Напряжение
 FR: Tension
 ES: Tensión
 NL: Voltage
 PL: Napięcie
 IT: Tensione
 FI: Jännite
 DK: Spænding

EN: Weight

SE: Vikt
 NO: Vekt
 DE: Gewicht
 RU: Bec
 FR: Poids
 ES: Peso
 NL: Gewicht
 PL: Masa
 IT: Peso
 FI: Paino
 DK: Vægt

EN: Amperage

SE: Ström
 NO: Strøm
 DE: Stromstärke
 RU: Сила тока
 FR: Intensité
 ES: Intensidad
 NL: Stroomsterkte
 PL: Natężenie prądu
 IT: Corrente
 FI: Virta
 DK: Strømstyrke

Wiring diagrams

TERM BT IHTBT..B/G/W 65

Polyurethane 3x1,5mm² unischuko
plug - white/black/grey

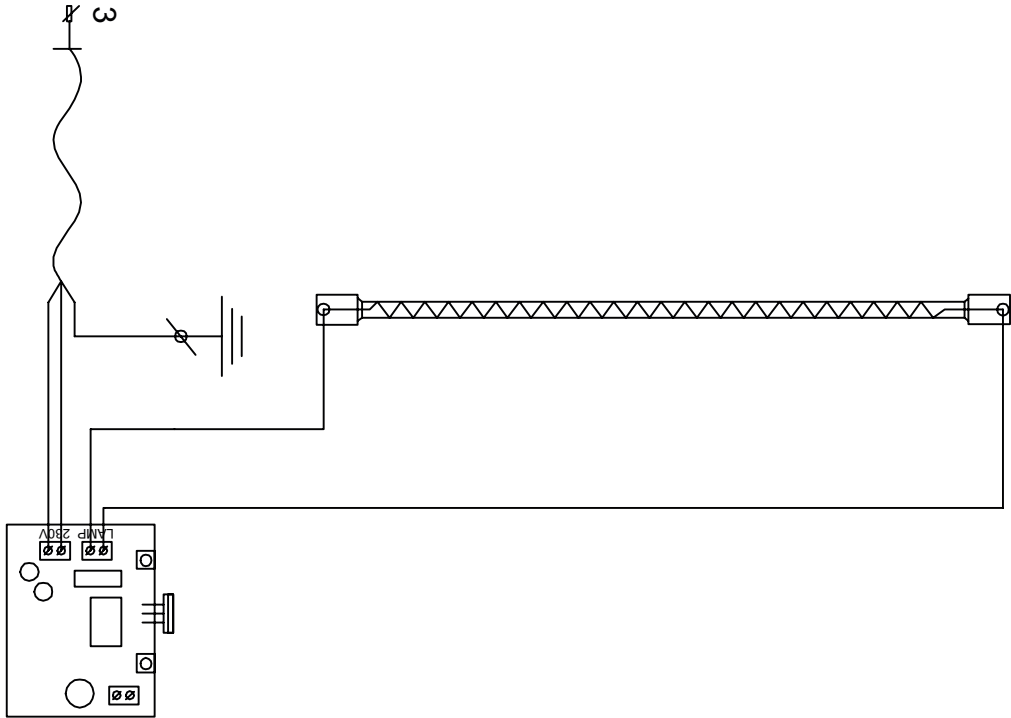

Consignes de montage et mode d'emploi

INSTRUCTION DE MONTAGE ET DE SERVICE

Cher client, veuillez lire attentivement les consignes suivantes avant la mise en service. Elles vous apportent des informations importantes pour votre sécurité et l'utilisation de l'appareil.

PRESCRIPTIONS DE SECURITE:

- Ne brancher l'appareil que sur une prise de courant de sécurité installée selon les prescriptions. Probablement l'utilisation d'une C-fusible est nécessaire, mais certainement recommandée.
- Ne brancher les appareils que sur de la tension alternative conformément à la plaquette signalétique!
- Ne jamais toucher les pièces se trouvant sous tension ! Danger de mort !
- Ne jamais commander l'appareil avec des mains mouillées ! Danger de mort !
- Ne jamais mettre en service l'appareil si celui-ci ou le câble d'amené sont endommagés. Danger de blessures !
- Ne pas conserver ni utiliser de matières ou sprays légèrement inflammables à proximité de l'appareil! Danger d'incendie !
- Ne pas utiliser l'appareil dans une atmosphère facilement inflammable (p. e. à proximité de gaz inflammables ou de bombes!) Danger d'explosion et d'incendie!
- Attention! Ne pas introduire d'objets étrangers dans les ouvertures de l'appareil! Danger de blessures (électrocution) et endommagement de l'appareil!
- Attention! Ne regardez pas trop long temps dans la lumière!
- Attention! L'appareil se réchauffe fortement pendant uage! Installez donc l'appareil de façon à exclure tout contact involontaire. Danger de brûlure!
- Ne pas mettre de vêtements, serviettes ou choses similaires à sécher sur l'appareil! Danger de surchauffe et d'incendie!
- L'angle de pivotement ne doit pas être dérégulé pendant l'exploitation! Danger de blessure! Pour le réglage, laissez refroidir d'abord l'appareil.
- Les enfants et les personnes sous influence de médicaments ou d'alcool ne peuvent utiliser l'appareil que sous surveillance: Veillez à ce que les enfants n'aient pas l'occasion de jouer avec les appareils

électriques!

- Pendant l'exploitation, la prise de courant doit être accessible à tout moment afin de permettre de débrancher rapidement!
- Le mode d'emploi fait partie de l'appareil et doit être conservé soigneusement! En cas de changement de propriétaire, la notice doit être remise au nouveau propriétaire!
- Laissez l'appareil tout d'abord refroidir complètement avant de le porter ou de le conserver!
- Les enfants de plus de 8 ans peuvent utiliser cet appareil, tout comme les personnes aux capacités physiques, mentales ou sensorielles réduites, ou manquant d'expérience ou de connaissances, si une personne les a conseillés ou formés à son utilisation et aux dangers possibles. Les enfants ne doivent pas jouer avec cet appareil. Le nettoyage et l'entretien de l'appareil ne doivent pas être confiés aux enfants sans surveillance.
- Tenez les enfants âgés de moins de 3 ans éloignés de l'appareil, à moins qu'ils ne soient constamment surveillés.
- Les enfants âgés de 3 à 8 ans sont autorisés à allumer et éteindre l'appareil, à condition qu'il soit placé et installé dans sa position de service habituelle et que les enfants soient rigoureusement surveillés et formés sur la façon d'utiliser l'appareil de façon sûre et sur les dangers que cela implique.
- Les enfants âgés entre 3 et 8 ans ne sont pas autorisés à introduire la fiche, à régler et nettoyer l'appareil ou à en effectuer la maintenance.

ATTENTION: Certaines parties de l'appareil peuvent devenir très chaudes et provoquer des brûlures. Il est nécessaire de prêter particulièrement attention en présence d'enfants ou de personnes vulnérables.

LIEU D'INSTALLATION:

- Le radiateur est pour l'exploitation au plafond et murale avec branchement à demeure et doit être placé au moins **1,8 m** au-dessus du sol!
- L'appareil ne doit être mis en service que s'il a été monté **horizontalement** sur un mur et au plafond.
- La distance entre la grille frontale et les objets inflammables (par ex. rideaux), murs et autres constructions doit s'élever à au moins 150 cm.

- Ne jamais mettre ou fixer l'appareil directement sous une prise de courant murale!
- Etant donné que l'appareil délivre de la chaleur rayonnante, veillez à ce qu'il n'y ait pas d'objets ou de choses, comme des meubles, entre l'appareil et les personnes à réchauffer!
- Le chauffage ne peut en aucun cas être installé "face down"

CABLE RESEAU:

- Le câble réseau ne doit pas entrer en contact avec des parties brûlantes de l'appareil!
- Ne jamais tirer la fiche de la prise par le câble! Ne jamais déplacer l'appareil en tirant sur le câble et ne jamais utiliser le câble pour porter l'appareil!
- Ne pas enrouler l'appareil avec le câble! Ne pas exploiter l'appareil avec le câble enroulé!
- Ne pas coincer le câble, ne pas le tirer sur des bords coupants, ne pas le poser au-dessus de plaques de cuisinière ou de flammes ouvertes!

MONTAGE:

- Le montage et le branchement de l'appareil ne doivent être réalisés que par du personnel spécialisé.
- Avant le début de tous les travaux électriques, il faut mettre l'installation hors tension! Ne mettre en service l'appareil qu'après montage complet.

MISE EN SERVICE:

- Après la mise en circuit lors de la première mise en service, ainsi qu'après une pause d'exploitation prolongée, la brève formation d'odeur est possible.

NETTOYAGE:

- Débrancher tout d'abord l'appareil
- Après refroidissement, le boîtier sec peut être frotté.
- Ne pas toucher les barres de quartz avec les doigts car, sinon, des taches peuvent se former.
- Le réflecteur doit être régulièrement nettoyé
- Ne pas utiliser de détergents à récurer ni corrosifs!
- Ne jamais plonger l'appareil dans l'eau!

Danger de mort!

DISPOSITION :

Emballage

Les matériaux d'emballage sélectionnés sont recyclables, dans un souci de respect de l'environnement.

Gestion du produit en fin de vie



Le symbole ci-dessous indique que ce produit peut contenir des substances nécessaires à son fonctionnement qui peuvent constituer un danger pour l'environnement. Il ne doit donc pas être jeté avec les déchets ménagers, mais déposé dans un point de collecte agréé en vue d'être recyclé.

Veillez contacter les autorités locales pour en savoir plus sur le point de collecte agréé le plus proche de chez vous.

SERVICE CLIENTELE:

- Les réparations et interventions dans l'appareil ne sont permises que par du personnel spécialisé agréé! Adressez-vous à ce sujet à votre concessionnaire ou au service après-vente. **Attention!** Les interventions non conformes conduisent à la perte du droit à la garantie.
- Des réparations non conformes peuvent conduire à des dangers considérables pour l'utilisateur!

FONCTIONNEMENT BLUETOOTH

Pour ce chauffage une application Bluetooth gratuite est disponible pour vos smartphone et tablette pc Android ou Apple (iPhone et iPad)

L'appli Frico Infra vous permet de connecter jusqu'à 8 chauffages et de les contrôler indépendamment. La portée de l'application est de 15 m.

Les fonctions de commande incluent :

- On/Off
- Emission de chaleur variant de 25% à 100%
- Minuteur avec arrêt automatique
- Sécurisation par mot de passe
- Identification individuelle des chauffages avec la possibilité de les renommer et de les contrôler.

Pour télécharger l'appli, cherchez 'Frico Infra' dans votre App store ou Google play store et ajoutez les chauffages à votre dispositif..







FONCTIONNEMENT RESET

- Appuyez sur le bouton Reset (sue le chauffage), la puissance sera ajustée en

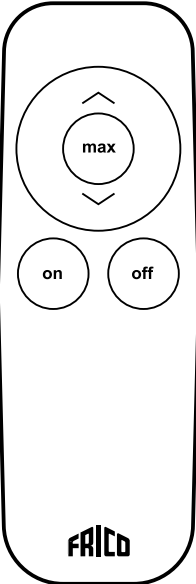
conséquence (Low,Middle ,High,ON/OFF)

- Maintenez le bouton Reset pendant au moins 4 secondes et le chauffage sera remis en réglage d'usine

FONCTIONNEMENT DE LA TÉLÉCOMMANDE

	Bouton	Graphic	Fonctionnalité
	Up Arrow		Up on heating level
	Max		Le chauffage monte directement à sa plus forte puissance.
	Down Arrow		Down one heating level.
	On		Allumer le chauffage: Appuyez sur ON. Le chauffage à une fonction "soft start" de 33% de la puissance. 4 secondes après le chauffage montera directement à sa plus forte puissance. Lors de la première utilisation, après 4 secondes le chauffage montera automatiquement à 100% de sa puissance.
	Off		Éteindre le chauffage: Appuyez OFF. Le chauffage s'éteint en "standby"(la lumière du récepteur s'allume).

Notes:

- Utiliser 2 piles 1.5V AAA dans la télécommande. Enlevez les piles si vous ne l'utilisez pas pendant une longue période pour rallonger la durée de vie de la télécommande.
- Utilisez la même spécification pour les piles d'échange, afin de ne pas affecter la télécommande ainsi que l'utilisation du chauffage.
- Le chauffage peut être utilisé même si la télécommande ne fonctionne plus ou a été perdu. Veuillez contacter votre vendeur pour toute information
- La télécommande peut ne pas fonctionner correctement s'il y a des obstacles entre le chauffage et la télécommande.
- Remplacez les piles correctement pour ne pas perturber le fonctionnement de la télécommande et/ou du chauffage.

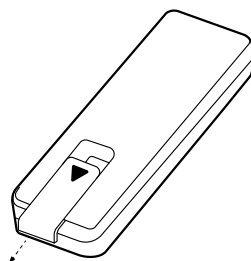



Main office

Frico AB
Industrivägen 41
SE-433 61 Sävedalen
Sweden

Tel: +46 31 336 86 00
mailbox@frico.se
www.frico.net

**For latest updated information and information
about your local contact: www.frico.net**